



Produkty Niskiego Napięcia

Przekładniki prądowe niskiego napięcia typu: IMW, IMP, IMS, ISW, INSOA, IMR

Przekładniki prądowe niskiego napięcia typu: IMW, IMS, IMP, ISW, IMR, INSOA

Spis treści

Informacje podstawowe

Zastosowanie	3
Warunki pracy	3
Budowa	3
Mocowanie	3
Pakowanie, transport, przechowywanie	4
Części zamienne	4
Zgodność z normami	4
Gwarancja	4
Postępowanie z wyrobem zużytym	4
Składanie zamówienia	4
Przykład zamówienia	4
Dobór przekładnika	5

Dane techniczne, szkice wymiarowe

Przekładniki typu IMW z uzwojeniem pierwotnym	6
Przekładniki typu IMS na szynę	
IMSa	8
IM Sb	10
IMSc	12
IMSd	14
Przekładniki typu IMP na kabel	
IMP a	16
IMP b	18
Przekładniki typu ISW na szynę lub kabel	
ISW b	20
ISW b2	22
ISW c	24
ISW d1	26
ISW d2	28
ISW e	30
ISW f	32
ISW g	34
ISW h1	36
ISW h2	38
Przekładniki typu IMR do rozdzielnic	
IMR 0	40
IMR 1 a	42
IMR 1 b	44
IMR 2	46
Przekładniki specjalne INSOA	48

Akcesoria

Zacisk napięciowy	50
Podstawka do montażu przekładnika	
na szynie montażowej TS35	50
Zestaw montażowy do szyny	50
Śruba standardowa z uchwytem do szyny 30 mm lub 60 mm	50
Tuleja miedziana	50
Szyny	51
Tabela doboru przekładników	52
Zakres prądów pierwotnych	56
Certyfikaty	56

Informacje podstawowe

Zastosowanie

Przekładniki prądowe niskiego napięcia służą do zasilania obwodów prądowych w układach pomiarowych i zabezpieczeniowych urządzeń elektroenergetycznych o napięciu znamionowym 0,72 kV i częstotliwości znamionowej 50 Hz (lub 60 Hz po uzgodnieniu z producentem). Do rozliczeń z zakładami energetycznymi stosuje się przekładniki w klasie dokładności 0,5 lub lepszej. Przekładniki są wykonywane na prądy wtórne 1 A i 5 A. Zakres prądów pierwotnych zależy od typu przekładnika i zawiera się w granicach od 1 A do 6000 A.

Warunki pracy

Przekładniki są przystosowane do pracy w urządzeniach wewnętrznych w warunkach klimatów: umiarkowanego (N3) lub tropikalnego (T3). Znamionowy długotrwały prąd cieplny i granice uchybów przekładnika odpowiadają rozszerzonemu zakresowi prądowemu dla 120% I_{pn} w granicach temperatur otoczenia od 248 K (-25°C) do 328 K (+55°C).

Istnieje możliwość wykonania niektórych przekładników o rozszerzonym zakresie prądowym 150% lub 200% po uzgodnieniu z producentem.

Budowa

Przekładniki prądowe niskiego napięcia są jednofazowymi transformatorami małej mocy, pracującymi w warunkach zbliżonych do stanu zwarcia, przetwarzającymi prąd płynący w obwodzie pierwotnym na prąd w obwodzie wtórnym, przy zachowaniu wymagań określonych normami w zakresie dokładności przetwarzania. Posiadają klasę izolacji E lub A. Uzwojenia przekładników zamknięte są w nierozbieralnych obudowach z tworzywa trudnopalnego.

Przekładniki produkowane są na różne rodzaje torów prądowych: szyna lub kabel według tabeli doboru przekładników (str. 52).

Zakres prądów pierwotnych od 1 A do 6000 A. Przekładniki typu IMW, IMP, IMS, IMR2 oraz ISW (z wyjątkiem ISWc) posiadają możliwość plombowania zacisków wtórnych za pomocą przykrywki. Przekładniki są trwale oznaczone przekładnią znamionową po obu stronach obudowy. Posiadają wsuwki umożliwiające montaż do podłoża oraz śruby lub uchwyty do mocowania na torze prądowym. Szczegóły wyposażenia zawarto w tabeli doboru przekładników (str. 52).

Mocowanie

Przekładniki prądowe niskiego napięcia mogą być mocowane na:

- szynach prądowych,
- szynach montażowych TS35,
- kablach jednożyłowych lub żyłach kabla wielożyłowego,
- płytach.

Przekładnik prądowy może być zamocowany w dowolnej pozycji. W celu zamocowania danego typu przekładnika należy nasunąć go na szynę, a następnie w określonym miejscu unieruchomić za pomocą uchwytów lub wkrętów mocujących znajdujących się po obu stronach przekładnika.

Zamocowanie przekładnika na płycie, w zależności od typu, umożliwiając dwie lub cztery wsuwki będące na wyposażeniu danego aparatu.

Mocowanie na szynie montażowej TS35 umożliwia specjalna podstawka.

Montując przekładnik wyposażony we własną szynę, należy zamocować go w torze prądowym za pomocą zacisków śrubowych, w jakie szyna przekładnika jest wyposażona.

Przekładniki prądowe niskiego napięcia nie mogą być elementami wsporczymi dla szyn prądowych (nie mogą zastępować izolatorów wsporczych).

Szczegóły możliwości montażu zawarto w tabeli doboru przekładników (str. 52), oraz w rozdziale Akcesoria (str. 50).

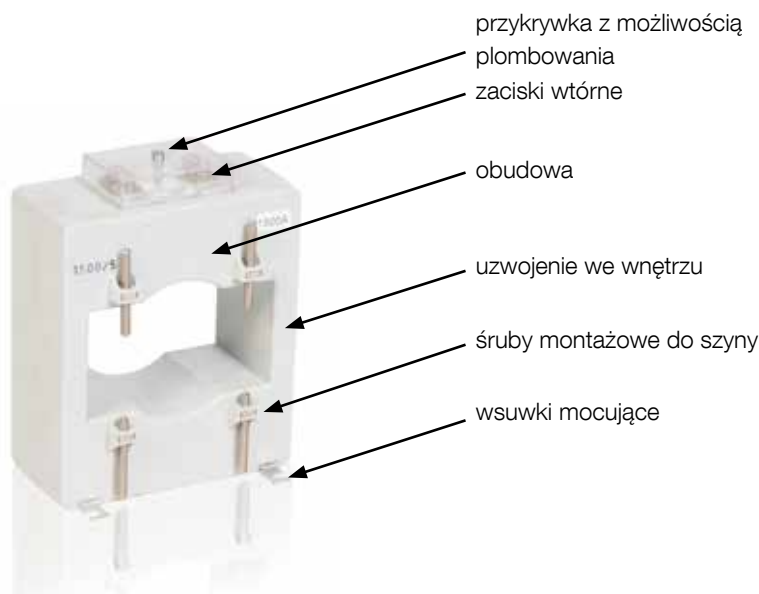

Informacje podstawowe

Pakowanie, transport, przechowywanie

Przekładniki prądowe przewożone na znaczne odległości powinny być pakowane w drewniane skrzynie, zabezpieczające aparaty przed uszkodzeniem. Przekładniki przewożone na małe odległości mogą być przewożone transportem samochodowym bez opakowania, ale muszą być zabezpieczone przed uszkodzeniem poprzez ich oddzielenie od innych wyrobów. Podczas załadunku i wyładunku skrzynie z przekładnikami nie mogą być zrzucane ani przewracane. Skrzynie drewniane muszą być odpowiednio oznakowane, zgodnie z wymaganiami dotyczącymi transportu wyrobów wrażliwych na uszkodzenia mechaniczne. Przekładniki należy przechowywać w suchych i czystych pomieszczeniach o temperaturze zbliżonej do 20°C. Przechowywanie przekładników w drewnianych skrzyniach na zewnątrz budynku jest niewskazane. Aspektami ww. procesu są: emisja spalin przez środek transportu oraz odpady opakowań, które należy przekazać do recyklingu lub unieszkodliwienia odpowiednim zakładem.

Części zamienne

Przekładniki prądowe są aparatami nienaprawialnymi. Nie przewodzi się części zamiennych.

Zgodność z normami

- PN-EN 60044-1,
- IEC 60044-1,
- DIN-EN 60044-1.

Przekładniki posiadają certyfikaty IEL oraz aprobatę PTB.

Gwarancja

Producent udziela 24 miesięcznej gwarancji na zakupione przekładniki licząc od daty oddania ich do eksploatacji, jednak nie dłużej niż 30 miesięcy od daty dostawy.

Producent nie odpowiada za wady i uszkodzenia powstałe w wyniku:

- nieprawidłowego transportu po odbiorze przekładników przez zamawiającego,

- nieprawidłowego przechowywania, instalowania i eksploatacji przekładników,
- nieprawidłowego doboru parametrów przekładników do danego systemu elektroenergetycznego.

Postępowanie z wyrobem zużyтым

Z uwagi na zastosowane surowce i materiały oraz zastosowaną technologię wytwarzania przekładniki nie stanowią zagrożenia dla środowiska.

Wyrob zużyty lub po awarii należy rozmontować, segregując części ze stali, metali kolorowych, tworzywa sztucznego i gumy. Posegregowane części przekazać do recyklingu lub unieszkodliwienia odpowiednim zakładem, np. „CHIMIREC – SEPTOS” sp. z o.o.; tel. 0-22 509 77 81; e-mail: logistyka@chimirec-septos.pl, lub do innej firmy wybranej we własnym zakresie.

Składanie zamówienia

W celu dokonania zamówienia należy podać następujące dane:

- typ przekładnika,
- przekładnia – I_{pn}/I_{sn} ,
 I_{pn} – prąd pierwotny,
 I_{sn} – prąd wtórny,
- moc w VA – Sn,
- klasa dokładności,
- współczynnik bezpieczeństwa FS5 lub FS10,
- klimat, w jakim przekładnik ma być zamontowany (umiarkowany, tropikalny) – domyślnie przyjmuje się umiarkowany,
- ilość zamawianych sztuk.

Przykład zamówienia

Przekładnik prądowy niskiego napięcia typu IMSc, przekładnia 600/5 A/A; moc 10 VA; klasa 0,5; FS5; sztuk 300.

Uproszczony zapis

	IMSC	600/5	10	–	0,5	FS5	sztuk 300
przekładnia	_____	_____	_____	_____	_____	_____	_____
typ	_____	_____	_____	_____	_____	_____	_____
moc	_____	_____	_____	_____	_____	_____	_____
klasa	_____	_____	_____	_____	_____	_____	_____
współczynnik bezpieczeństwa	_____	_____	_____	_____	_____	_____	_____
ilość	_____	_____	_____	_____	_____	_____	_____

Dobór przekładnika

Dobierając przekładnik prądowy do układu pomiarowego, należy przede wszystkim zwrócić uwagę na prawidłowy dobór ze względu na:

Prąd pierwotny, jaki ma być przetworzony za pomocą przekładnika

Wartość znamionową prądu pierwotnego przekładnika I_{pn} należy wybrać z oferowanego typoszeregu w taki sposób, aby była najbardziej zbliżona do przewidywanego prądu pierwotnego układu. Wszystkie przekładniki niskiego napięcia produkowane przez ABB posiadają ext. 120%, dzięki czemu możliwe jest przetwarzanie zgodnie z klasą prądów wyższych o 20% od wartości znamionowej.

Prąd wtórny

Dopasowany do układu znajdującego się po stronie wtórnej przekładnika.

Znormalizowane wartości to 5 A oraz 1 A.

Uwaga: prąd pierwotny/prąd wtórny (I_{pn}/I_{sn}) to przekładnia znamionowa.

Moc, jaką przekładnik będzie obciążony

Należy uwzględnić całkowite obciążenie, jakie będzie podłączone do przekładnika. Czyli oprócz obciążenia, jakie stanowi przyłączony przyrząd, również straty na przewodach połączeniowych i zaciskach. Zgodnie z normą PN-EN 60044-1 błędy prądowy i kątowy przekładnika nie powinny przekraczać wartości podanych w tabeli 1 przy dowolnym obciążeniu wtórnym z zakresu od 25% do 100% obciążenia znamionowego.

Rozmiar otworu wewnętrznego przekładnika oraz wymiar zewnętrzny

Dobrane tak, aby było możliwe nałożenie przekładnika na tor prądowy oraz zmieszczenie go w przewidywanym miejscu montażu.

Klasę dokładności dobraną tak, aby uzyskać zadowalającą dokładność pomiaru

W wielu układach warto rozważyć zastosowanie przekładników w klasie 0,2S lub 0,5S. Uzyskuje się wtedy dokładniejsze przetwarzanie prądów o wartościach znacznie niższych niż wartość znamionowa przekładnika, aż do 1% wartości prądu znamionowego.

Tabela 1. Granice błędów prądowych i fazowych przekładników prądowych wg PN-EN 60044-1

Klasa dokładności	%I _{pn} – procent znamionowego prądu pierwotnego									
	1	5	20	100	120	1	5	20	100	120
	Procentowy błąd prądowy +- procenty					Błąd kątowy +- minuty				
0,2	-	0,75	0,35	0,2	0,2	-	30	15	10	10
0,5	-	1,5	0,75	0,5	0,5	-	90	45	30	30
0,2S	0,75	0,35	0,2	0,2	0,2	30	15	10	10	10
0,5S	1,5	0,75	0,5	0,5	0,5	90	45	30	30	30
1	-	3	1,5	1	1	-	180	90	60	60

Rys 1. Charakterystyki klas dokładności:

a) klasy 0,2; 0,5; 1

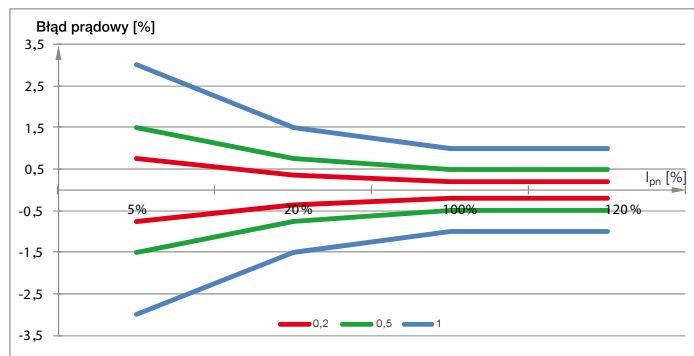

b) porównanie klas 0,5 i 0,5S

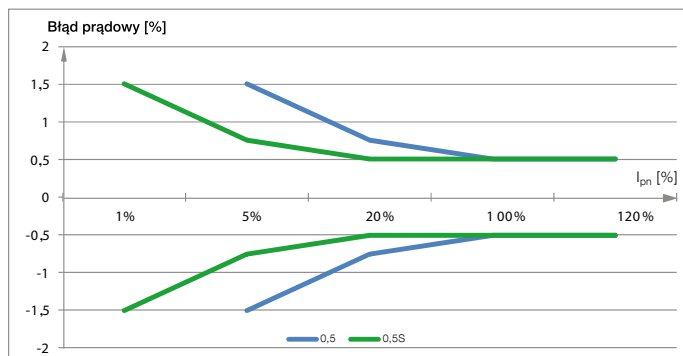

Przekładniki typu IMW z uzwojeniem pierwotnym

Przekładniki prądowe z własnym uzwojeniem pierwotnym, przeznaczone do wmontowania w obwody prądowe układów zasilających. Do zacisków pierwotnych tych przekładników można przykręcić szyny lub przewody. Przekładniki te umożliwiają dużą dokładność przetwarzania prądów już od najniższych wartości. Zakres prądów pierwotnych od 1 A do 300 A.



Szkic wymiarowy

IMW – przekładniki z wypustem płaskim 20x5 mm

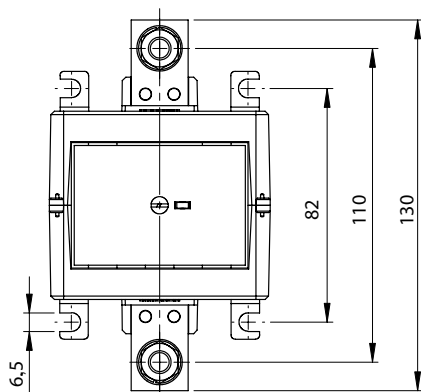
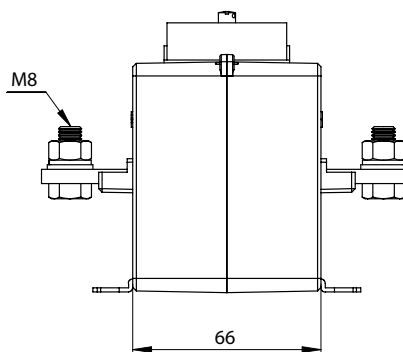
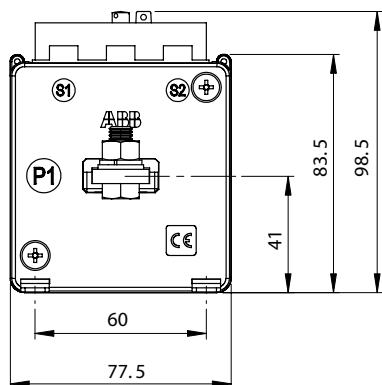

Typ	Klasa	I _{pn} [A]	I _{sn} [A]	Współczynnik bezpieczeństwa FS						Znamionowy prąd		Najwyższe napięcie robocze U _m [kV]	Znamionowe napięcie probiercze U _p [kV]	Masa (około) [kg]		
				Moc						krótk. ciepły I _{th} [A]	szczytowy I _{dyn} [A]					
				2,5 [VA]	5 [VA]	7,5 [VA]	10 [VA]	15 [VA]	20 [VA]							
IMW	0,2S	5; 75	5		5; 10											
		100; 150														
		250; 300														
	0,5S	5	5	5; 10	5; 10	5; 10	5; 10	5; 10	5; 10	5; 10	5; 10	5; 10	5; 10	5; 10	5; 10	5; 10
		20; 30														
		50; 75														
		100; 150														
		200														
	0,2	1; 2; 3; 5	5	10												
		10; 15; 20														
		25; 30; 40														
		50														
		75														
		100														
		125; 150														
	0,5	1; 2; 3; 5	5	10	5; 10	5; 10	5; 10	5; 10	5; 10	5; 10	5; 10	5; 10	5; 10	5; 10	5; 10	5; 10
10; 15; 20																
25; 30; 40																
1; 3	50; 60; 75	5	10	5; 10	5; 10	5; 10	5; 10	5; 10	5; 10	5; 10	5; 10	5; 10	5; 10	5; 10	5; 10	
	100; 125															
	150; 200															
	250; 300															
	300															

Istnieje możliwość zamówienia przekładników o innych parametrach po uzgodnieniu z producentem.

Przekładniki typu IMSa

Przekładniki prądowe przeznaczone do nałożenia na szyny prądowe o maksymalnych wymiarach 40x10 mm. Zakres prądów pierwotnych od 150 A do 600 A.



Szkic wymiarowy

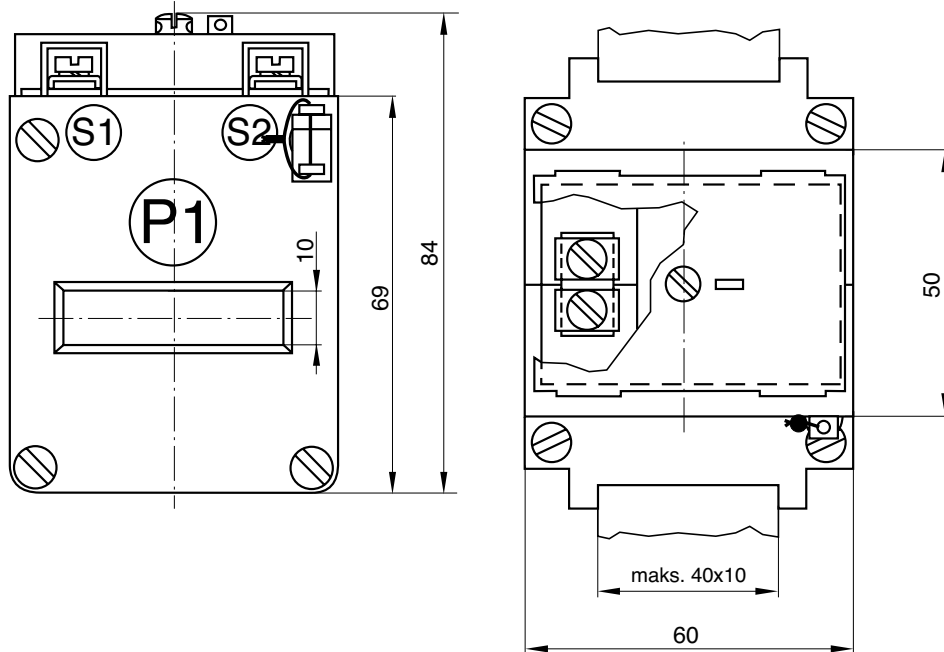

Typ	Klasa	I _{pn} [A]	I _{sn} [A]	Współczynnik bezpieczeństwa FS						Znamionowy prąd		Najwyższe napięcie robocze U _m [kV]	Znamionowe napięcie probiercze U _p [kV]	Masa (około) [kg]
				Moc						krótk. ciepły I _{th} [A]	szczytowy I _{dyn} [A]			
				2,5 [VA]	5 [VA]	7,5 [VA]	10 [VA]	15 [VA]	20 [VA]					
IMSa	0,2S	500	5	5; 10	10					60xI _{pn}	150xI _{pn}	0,72	3	0,45
		600		5; 10										
	0,5S	250			5; 10									
		300			5; 10									
		400	5		5; 10	5; 10								
	0,2	500			5; 10	10	5; 10							
		600			5; 10	5; 10	5; 10	5; 10						
		250			10									
		300			5; 10	5; 10								
	0,5	400	5		5; 10	5; 10	5; 10	5; 10						
		500			5; 10	5; 10	5; 10	5; 10						
		600			5; 10	5; 10	5; 10	5; 10						
		150	5		5; 10									
		200			5; 10	5; 10								
		250	5		5; 10	5; 10								
	1; 3	300	lub		5; 10	5; 10	5; 10	5; 10						
		400	1		5; 10	5; 10	5; 10	5; 10	5; 10					
		500			5; 10	5; 10	5; 10	5; 10	5; 10					
		600	5		5; 10	5; 10	5; 10	5; 10	5; 10					
		150			5; 10	5; 10								

Istnieje możliwość zamówienia przekładników o innych parametrach po uzgodnieniu z producentem.

Przekładniki typu IMSb

Przekładniki prądowe przeznaczone do nałożenia na szyny prądowe o maksymalnych wymiarach 60x10 mm. Zakres prądów pierwotnych od 400 A do 1000 A.



Szkic wymiarowy

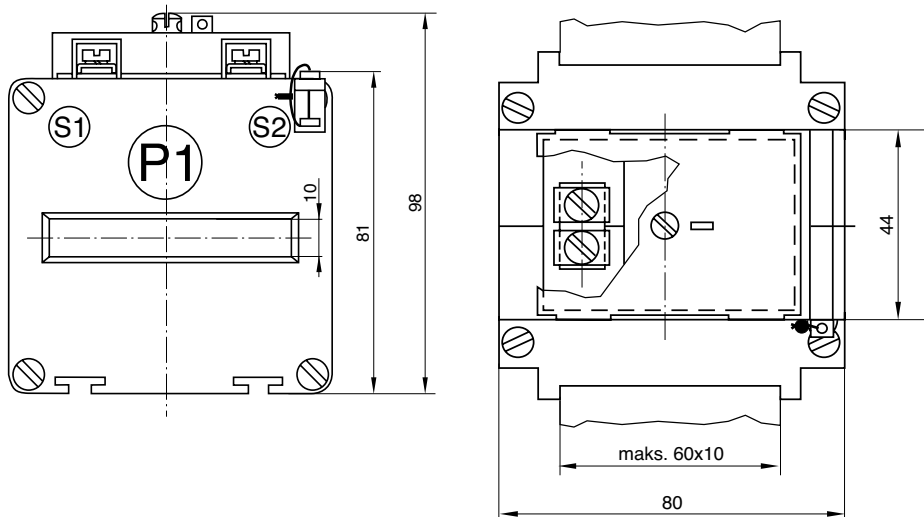

Typ	Klasa	I _{pn} [A]	I _{sn} [A]	Współczynnik bezpieczeństwa FS						Znamionowy prąd		Najwyższe napięcie robocze U _m [kV]	Znamionowe napięcie probiercze U _p [kV]	Masa (około) [kg]		
				Moc						krótk. ciepły I _{th} [A]	szczytowy I _{dyn} [A]					
				2,5 [VA]	5 [VA]	7,5 [VA]	10 [VA]	15 [VA]	20 [VA]							
IMSB	0,2S	600			5; 10											
		800	5		10											
		1000				5; 10										
	0,5S	500			5; 10	5; 10										
		600			5; 10	5; 10	10	5; 10								
		750	5		5; 10	5; 10										
		800			5; 10	5; 10										
		1000			5; 10	5; 10	5; 10	5; 10	5; 10							
		0,2	400			5; 10	5; 10									
	500				5; 10	5; 10										
	600		5		5; 10	5; 10	5; 10	5; 10	5; 10							
	750			5; 10	5; 10	5; 10	5; 10	5; 10								
	800			5; 10	5; 10	5; 10	5; 10	5; 10								
	1000			5; 10	5; 10	5; 10	5; 10	5; 10								
	1		600			5; 10	5; 10	5; 10	5; 10							
			750			10	5; 10	5; 10	5; 10							
			800			10	5; 10	5; 10	5; 10							
			1000			10	10	5; 10	5; 10	5; 10						
	0,5	400			5; 10	5; 10	5; 10	5; 10								
		500			5; 10	5; 10	5; 10	5; 10								
		600	5		5; 10	5; 10	5; 10	5; 10	5; 10	5; 10						
		750		5; 10	5; 10	5; 10	5; 10	5; 10	5; 10	5; 10						
		800		5; 10	5; 10	5; 10	5; 10	5; 10	5; 10	5; 10						
		1000		5; 10	5; 10	5; 10	5; 10	5; 10	5; 10	5; 10						
		1	400			10	5; 10	5; 10	5; 10							
			500			10	5; 10	5; 10	5; 10							
			600	1		5; 10	5; 10	5; 10	5; 10	5; 10						
			750		5; 10	5; 10	5; 10	5; 10	5; 10	5; 10						
	800		10		5; 10	5; 10	5; 10	5; 10	5; 10							
	1000		10		10	5; 10	5; 10	5; 10	5; 10							
1; 3	400			5; 10	5; 10	5; 10	5; 10									
	500			5; 10	5; 10	5; 10	5; 10	5; 10								
	600	5		5; 10	5; 10	5; 10	5; 10	5; 10	5; 10							
	750		5; 10	5; 10	5; 10	5; 10	5; 10	5; 10	5; 10							
	800	1		5; 10	5; 10	5; 10	5; 10	5; 10	5; 10							
	1000		5; 10	5; 10	5; 10	5; 10	5; 10	5; 10	5; 10							

Istnieje możliwość zamówienia przekładników o innych parametrach po uzgodnieniu z producentem.

Przekładniki typu IMSc

Przekładniki prądowe przeznaczone do nałożenia na szyny prądowe o maksymalnych wymiarach 80x10 mm. Zakres prądów pierwotnych od 400 A do 2500 A.



Szkic wymiarowy

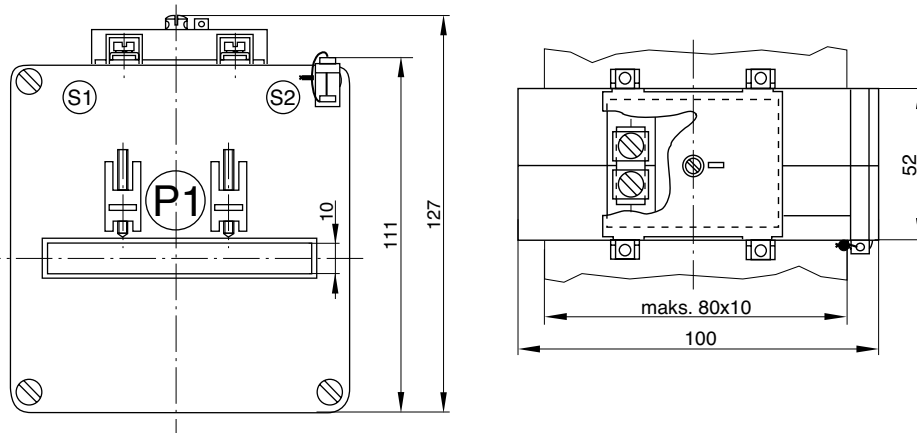

Typ	Klasa	I _{pn} [A]	I _{sn} [A]	Współczynnik bezpieczeństwa FS							Znamionowy prąd		Najwyższe napięcie robocze U _m [kV]	Znamionowe napięcie probiercze U _p [kV]	Masa (około) [kg]		
				Moc							krótk. cieplny I _{th} [A]	szczytowy I _{dyn} [A]					
				2,5 [VA]	5 [VA]	7,5 [VA]	10 [VA]	15 [VA]	20 [VA]	30 [VA]							
IMSc	0,2S	1000			10												
		1200			10							60xI _{pn}	150xI _{pn}				
		1500	5		10												
		2000			10	10						100 kA	250 kA				
		2500				10	10										
	0,5S	400			10												
		800				5; 10											
		1000				5; 10	5; 10	5; 10									
		1200	5			5; 10	5; 10	5; 10									
		1500				5; 10	5; 10	5; 10	5; 10								
		2000				10	10	10									
	0,2	2500				10	10										
		400	5	5; 10													
		600				5; 10											
		750				5; 10											
		800	5			5; 10	5; 10										
		1000	lub			5; 10	5; 10	5; 10	5; 10	5; 10							
		1200	1			10	10	5; 10	5; 10	5; 10							
		1500				10	10	10	10								
		1600				10	10	10	10								
		2000				10	10	10	10								
	0,5	2500	5			10	10	5; 10	5; 10								
		400	5	5; 10	5; 10	5; 10	5; 10										
		500		5; 10	5; 10	5; 10	5; 10										
		600			5; 10	5; 10	5; 10										
		750			5; 10	5; 10	5; 10	5; 10									
		800	5			5; 10	5; 10	5; 10	5; 10								
		1000	lub	10	5; 10	5; 10	5; 10	5; 10	5; 10	5; 10	5; 10						
		1200	1		5; 10	5; 10	5; 10	5; 10	5; 10	5; 10	5; 10						
		1500			5; 10	5; 10	5; 10	5; 10	5; 10								
		1600			10	10	5; 10	5; 10	5; 10								
		2000			10	10	10	5; 10	5; 10								
		2500	5			10	10	5; 10	5; 10								
		1; 3	400			5; 10	5; 10	5; 10	5; 10								
	500				5; 10	5; 10	5; 10	5; 10	5; 10	5; 10							
	600				10	5; 10	5; 10	5; 10	5; 10	5; 10							
	750				10	5; 10	5; 10	5; 10	5; 10	5; 10							
	800		5		10	5; 10	5; 10	5; 10	5; 10	5; 10							
	1000		lub	10	5; 10	5; 10	5; 10	5; 10	5; 10	5; 10	5; 10						
	1200		1		10	5; 10	5; 10	5; 10	5; 10	5; 10	5; 10						
1500				5; 10	5; 10	5; 10	5; 10	5; 10									
1600				10	10	5; 10	5; 10	5; 10									
2000				10	10	10	5; 10	5; 10									
2500	5				10	10	5; 10	5; 10									

Istnieje możliwość zamówienia przekładników o innych parametrach po uprzednim uzgodnieniu z producentem.

Przekładniki typu IMSd

Przekładniki prądowe przeznaczone do nałożenia na szyny prądowe o maksymalnych wymiarach 120x30 mm lub 100x50 mm. Można przez nie przełożyć również kabel o maksymalnej średnicy 85 mm. Przekładnik umożliwia przetwarzanie dużych prądów i dużych mocy. Możliwe są w nim do wykonania klasy pomiarowe oraz klasy zabezpieczeniowe.



Szkic wymiarowy

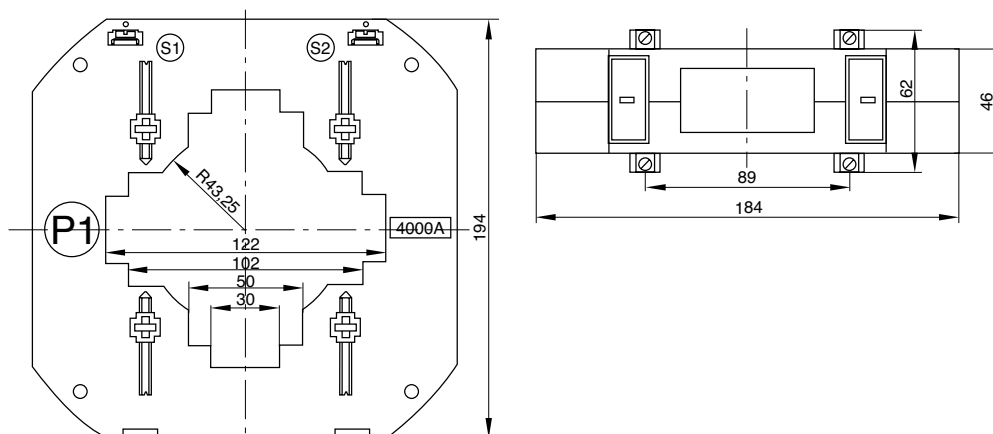

Typ	Klasa	I _{pn} [A]	I _{sn} [A]	Współczynnik bezpieczeństwa FS										Znamionowy prąd		Najwyższe napięcie robocze U _m [kV]	Znamionowe napięcie probiercze U _p [kV]	Masa (około) [kg]		
				Moc										krótk. ciepły I _{th} [kA]	szczytowy I _{dyn} [kA]					
				5 [VA]	7,5 [VA]	10 [VA]	15 [VA]	20 [VA]	30 [VA]	45 [VA]	60 [VA]	90 [VA]	120 [VA]							
IMSd	0,2S	2500	5		10										62,5	156,5	0,72	3	1,8	
		3000		10	10	10	10	10	5; 10						75	187				
	1000			10										37,5	100					
	1600				5; 10									40	105					
	0,5S	2000				5; 10	5; 10	5; 10	5; 10	5; 10					50	125				
		2500	5		10	5; 10	5; 10	5; 10	5; 10	5; 10					62,5	156,5				
		3000		10	10	5; 10	5; 10	5; 10	5; 10	5; 10					75	187				
		4000				10	10	10	5; 10	5; 10	5; 10				100	250				
		5000						10	5; 10	5; 10	5; 10									
	0,2	1000	5		10	10														
		1200		10	10	10									37,5	100				
		1500		10	5; 10	5; 10														
		1600		10	5; 10	5; 10									40	105				
		lub 1	2000	5	10	5; 10	5; 10	5; 10								50				125
			2500		10	10	5; 10	5; 10	5; 10	5; 10						62,5				156,5
			3000		10	10	10	5; 10	5; 10	5; 10	5; 10					75				187
			4000			10	10	10	5; 10	5; 10	5; 10	5; 10				100				250
			5000	5					10	5; 10	5; 10	5; 10								
		0,5	500			10										30				75
	600				10	10	5; 10								36	90				
	750				10	10	5; 10													
	800				10	10	5; 10													
	1000				10	5; 10	5; 10	5; 10							37,5	100				
	1200		5	10	5; 10	5; 10	5; 10													
	lub 1		1500	1	10	5; 10	5; 10	5; 10	5; 10											
			1600		10	5; 10	5; 10	5; 10	5; 10	5; 10						40				105
			2000		10	5; 10	5; 10	5; 10	5; 10	5; 10	5; 10	5; 10				50				125
			2500		10	10	5; 10	5; 10	5; 10	5; 10	5; 10	5; 10				62,5				156,5
			3000		10	10	5; 10	5; 10	5; 10	5; 10	5; 10	5; 10				75				187
			4000			10	10	10	5; 10	5; 10	5; 10	5; 10	5; 10			100				250
			5000	5					10	5; 10	5; 10	5; 10	5; 10							
			1; 3	500			10													30
	600					5; 10	5; 10	5; 10								36				90
	750				5; 10	5; 10	5; 10													
	800				5; 10	5; 10	5; 10													
	1000				5; 10	5; 10	5; 10	5; 10							37,5	100				
	1200	5		5; 10	5; 10	5; 10	5; 10													
	lub 1	1500		1	5; 10	5; 10	5; 10	5; 10	5; 10	5; 10										
		1600			10	5; 10	5; 10	5; 10	5; 10	5; 10						40				105
		2000			10	5; 10	5; 10	5; 10	5; 10	5; 10	5; 10	5; 10				50				125
2500				10	10	5; 10	5; 10	5; 10	5; 10	5; 10	5; 10				62,5	156,5				
3000				10	10	5; 10	5; 10	5; 10	5; 10	5; 10	5; 10				75	187				
4000					10	10	10	5; 10	5; 10	5; 10	5; 10	5; 10			100	250				
5000		5						10	5; 10	5; 10	5; 10	5; 10								

Istnieje możliwość zamówienia przekładników o innych parametrach po uzgodnieniu z producentem.
Na specjalne życzenie istnieje możliwość wykonania przekładników o prądzie pierwotnym I_{pn} do 6000 A oraz klas zabezpieczeniowych.

Przekładniki typu IMPa

Przekładniki prądowe na kabel o maksymalnej średnicy 20 mm. W wyposażeniu przekładnika znajdują się uchwyty umożliwiające montaż przekładnika na szynach prądowych o maksymalnych wymiarach 20x10 mm. Zakres prądów pierwotnych od 100 A do 300 A.



Szkic wymiarowy

Wykonanie wsporcze

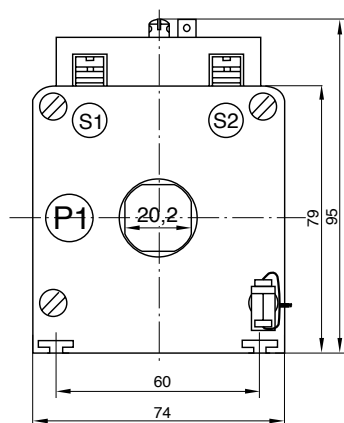

Wykonanie przepustowe

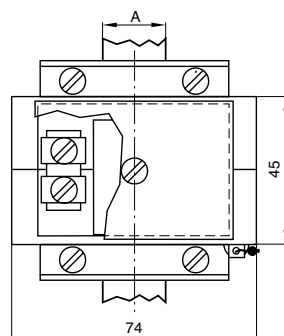
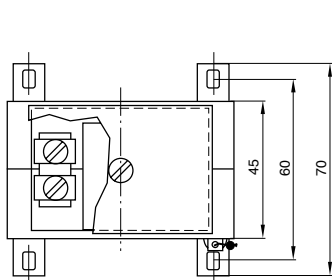
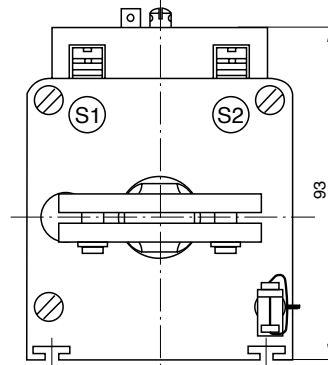

Typ	Klasa	I _{pn} [A]	I _{sn} [A]	Współczynnik bezpieczeństwa FS						Znamionowy prąd		Najwyższe napięcie robocze U _m [kV]	Znamionowe napięcie probiercze U _p [kV]	Masa (około) [kg]	
				Moc						krótk. ciepły I _{th} [A]	szczytowy I _{dyn} [A]				
				2,5 [VA]	5 [VA]	7,5 [VA]	10 [VA]	15 [VA]	20 [VA]						
IMPa	0,5S	200		10	5; 10	10	10								
		250	5	5; 10	5; 10	10	5; 10								
		300		5; 10	5; 10	5; 10	5; 10								
	0,2	200	5	10	10	10									
		250		5; 10	5; 10	5; 10									
		300		5; 10	10	10									
	0,5	100		10											
		125		10	5; 10										
		150		5; 10	5; 10	5; 10									
		200	5	5; 10	5; 10	5; 10	5; 10	10		60xI _{pn}	150xI _{pn}	0,72	3	0,8	
		250	lub	5; 10	5; 10	5; 10	5; 10	10							
		300	1	5; 10	5; 10	5; 10	5; 10	5; 10	5; 10						
	1; 3	100		10	10										
		125		10	5; 10										
		150		5; 10	5; 10	5; 10	5; 10								
		200		5; 10	5; 10	5; 10	5; 10	10							
		250		5; 10	5; 10	5; 10	5; 10	10	10						
		300		5; 10	5; 10	5; 10	5; 10	5; 10	5; 10						

Istnieje możliwość zamówienia przekładników o innych parametrach po uprzednim uzgodnieniu z producentem.

Przekładniki typu IMPb

Przekładniki prądowe na kabel o maksymalnej średnicy 30 mm.
W wyposażeniu przekładnika znajdują się uchwyty umożliwiające
montaż przekładnika na szynach prądowych o maksymalnych
wymiarach 30x10 mm. Zakres prądów pierwotnych
od 100 A do 600 A.



Szkic wymiarowy

Wykonanie wsporcze

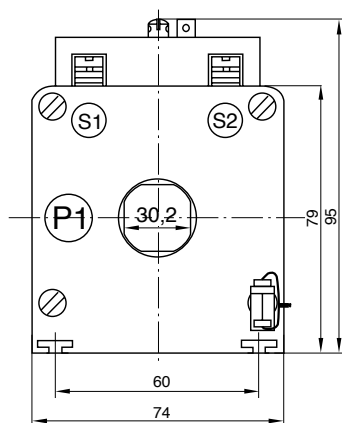

Wykonanie przepustowe

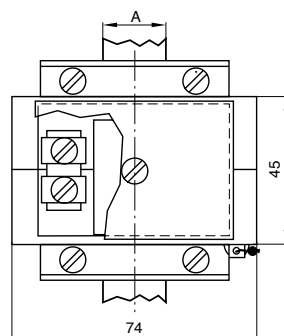
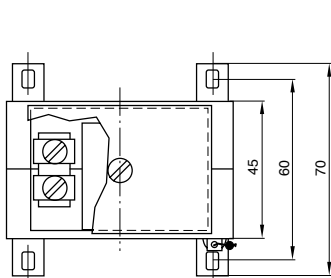
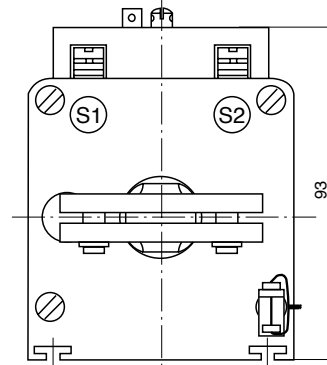

Typ	Klasa	I _{pn} [A]	I _{sn} [A]	Współczynnik bezpieczeństwa FS						Znamionowy prąd		Najwyższe napięcie robocze U _m [kV]	Znamionowe napięcie probiercze U _p [kV]	Masa (około) [kg]	
				Moc						krótk. ciepły I _{th} [A]	szczytowy I _{dyn} [A]				
				2,5 [VA]	5 [VA]	7,5 [VA]	10 [VA]	15 [VA]	20 [VA]						
IMPb	0,2S	250	5		5; 10						60xI _{pn}	150xI _{pn}	0,72	3	0,5
		300			10										
		400		5; 10	5; 10	5; 10	5; 10								
	0,5S	200	5		5; 10										
		250		10	5; 10	10	5; 10								
		300		10	5; 10	5; 10	5; 10	5; 10							
		400		5; 10	5; 10	5; 10	5; 10	5; 10							
	0,2	250	5	10	5; 10										
		300	lub	10	5; 10	5; 10	5; 10	5; 10							
		400	1	5; 10	5; 10	5; 10	5; 10	5; 10							
		500	5	5; 10	5; 10	5; 10									
	0,5	150	5 lub 1	10											
		200		10	5; 10	5; 10									
		250		10	5; 10	5; 10	5; 10	5; 10							
		300		5; 10	5; 10	5; 10	5; 10	5; 10	5; 10						
		400		5; 10	5; 10	5; 10	5; 10	5; 10	5; 10	5; 10					
	500	5	5; 10	5; 10	5; 10	5; 10	5; 10	5; 10							
	1; 3	100	5 lub 1 5	10											
		150		10	10										
		200		10	10	5; 10	10	10							
		250		10	5; 10	5; 10	5; 10	10							
		300		5; 10	5; 10	5; 10	5; 10	5; 10	5; 10						
		400		5; 10	5; 10	5; 10	5; 10	5; 10	5; 10						
		500		5; 10	5; 10	5; 10	5; 10	5; 10	5; 10						
600	5	10	10	5; 10	5; 10	5; 10									

Istnieje możliwość zamówienia przekładników o innych parametrach po uprzednim uzgodnieniu z producentem.

Przekładniki typu ISWb

Przekładniki prądowe na kabel o maksymalnej średnicy 48 mm lub szynę o maksymalnych wymiarach 60x30 mm. Zakres prądów pierwotnych od 250 A do 1600 A.



Szkic wymiarowy

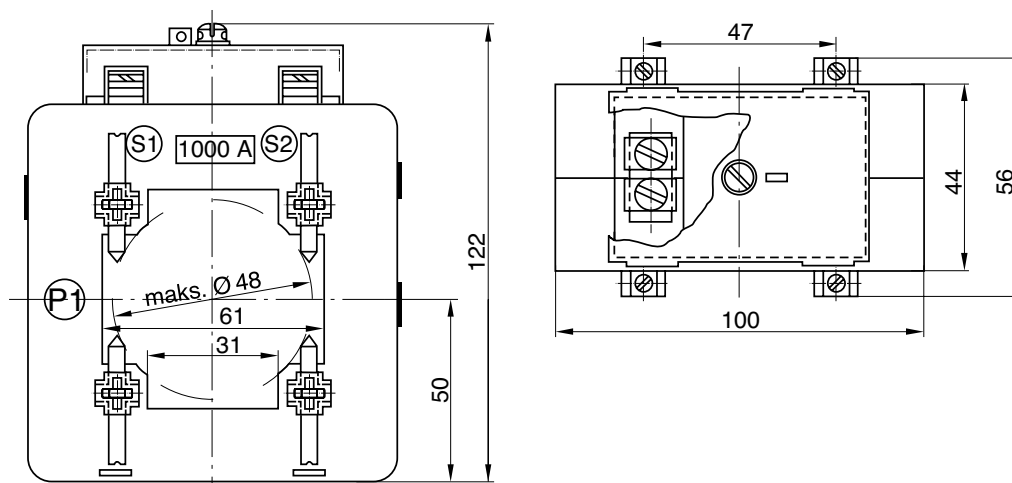

Typ	Klasa	I _{pn} [A]	I _{sn} [A]	Współczynnik bezpieczeństwa FS						Znamionowy prąd		Najwyższe napięcie robocze U _m [kV]	Znamionowe napięcie probiercze U _p [kV]	Masa (około) [kg]	
				Moc						krótk. ciepły I _{th} [A]	szczytowy I _{dyn} [A]				
				2,5 [VA]	5 [VA]	7,5 [VA]	10 [VA]	15 [VA]	20 [VA]						30 [VA]
ISWb	0,2S	1200	5			5; 10									
		600			5; 10	5; 10	5; 10								
	0,5S	1000			5; 10	5; 10	5; 10								
		1200	5		10	5; 10	5; 10	5; 10							
		1500			10	5; 10	5; 10	5; 10	5; 10	5; 10					
	0,2	500			5; 10										
		600			5; 10										
		1000	5		10	5; 10									
		1200			10	5; 10	5; 10								
	0,5	250			5; 10										
		300			5; 10	5; 10									
		400			5; 10	5; 10	5; 10								
		500			5; 10	5; 10	5; 10	5; 10							
		600			5; 10	5; 10	5; 10	5; 10	5; 10						
		750			5; 10	5; 10	5; 10	5; 10	5; 10						
		800			5; 10	5; 10	5; 10	5; 10	5; 10						
		1000			5; 10	5; 10	5; 10	5; 10	5; 10	5; 10	5; 10				
		1200			10	5; 10	5; 10	5; 10	5; 10	5; 10	5; 10				
		1500				5; 10	5; 10	5; 10	5; 10	5; 10	5; 10				
	1; 3	1600	5		5; 10	5; 10	5; 10	5; 10	5; 10	5; 10	5; 10				
		250	lub 1		5; 10	5; 10									
		300			5; 10	5; 10									
		400			5; 10	5; 10	5; 10	5; 10							
		500			5; 10	5; 10	5; 10	5; 10	5; 10						
		600			5; 10	5; 10	5; 10	5; 10	5; 10						
		750			5; 10	5; 10	5; 10	5; 10	5; 10						
		800			5; 10	5; 10	5; 10	5; 10	5; 10	5; 10					
		1000			5; 10	5; 10	5; 10	5; 10	5; 10	5; 10	5; 10				
		1200			10	5; 10	5; 10	5; 10	5; 10	5; 10	5; 10				
	1500				5; 10	5; 10	5; 10	5; 10	5; 10	5; 10					
1600				5; 10	5; 10	5; 10	5; 10	5; 10	5; 10						

Istnieje możliwość zamówienia przekładników o innych parametrach po uprzednim uzgodnieniu z producentem.

Przekładniki typu ISWb2

Przekładniki prądowe przeznaczone do nałożenia na szyny prądowe o maksymalnych wymiarach 75x30 mm. Zakres prądów pierwotnych od 500 A do 1200 A.



Szkic wymiarowy

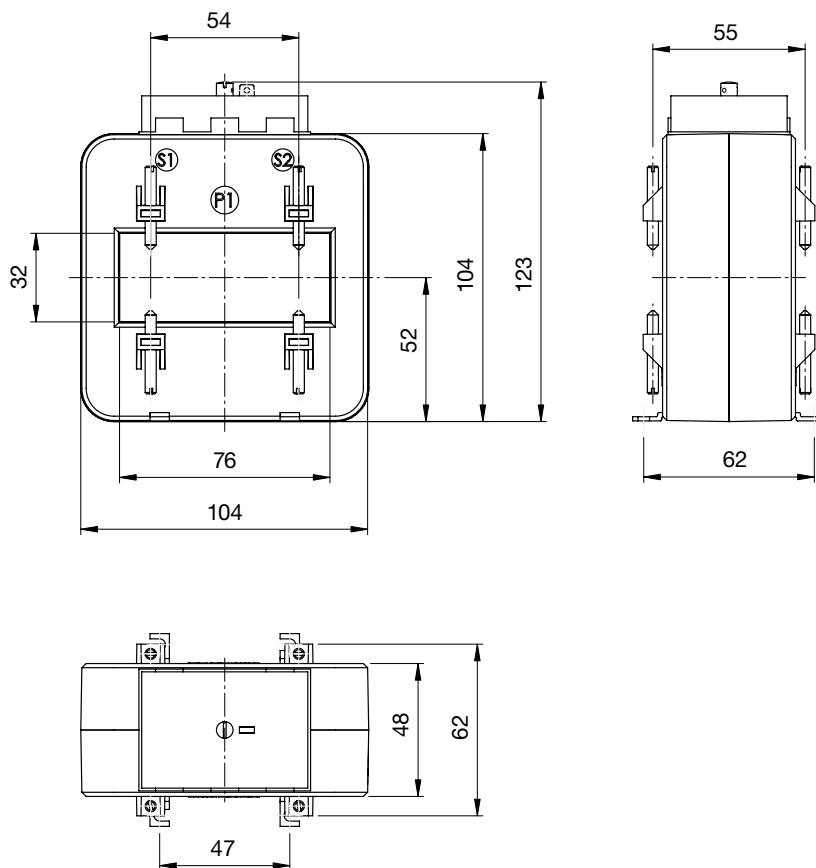

Typ	Klasa	I _{pn} [A]	I _{sn} [A]	Współczynnik bezpieczeństwa FS						Znamionowy prąd		Najwyższe napięcie robocze U _m [kV]	Znamionowe napięcie probiercze U _p [kV]	Masa (około) [kg]	
				Moc						krótk. ciepły I _{th} [A]	szczytowy I _{dyn} [A]				
				2,5 [VA]	5 [VA]	7,5 [VA]	10 [VA]	15 [VA]	20 [VA]						
ISWb2	0,5S	600		10											
		750		10	10	5; 10									
		800	5	10	10	5; 10	5; 10								
		1000		10	10	5; 10	5; 10	5; 10							
		1200		10	10	5; 10	5; 10	5; 10	5; 10						
	0,2	750	5	10	10	5; 10									
		800	lub	10	10	10									
		1000	1	10	10	5; 10	5; 10								
		1200	5	10	10	5; 10	5; 10	5; 10	5; 10						
	0,5	500		10	10										
		600	5	10	10	5; 10	5; 10				60xI _{pn}	150xI _{pn}	0,72	3	0,7
		750	lub	10	10	5; 10	5; 10								
		800	1	10	10	5; 10	5; 10	5; 10							
		1000		10	10	5; 10	5; 10	5; 10	5; 10						
	1; 3	1200	5	10	10	5; 10	5; 10	5; 10	5; 10						
		500		10	10	5; 10	5; 10								
		600	5	10	10	5; 10	5; 10								
		750	lub	10	10	5; 10	5; 10								
		800	1	10	10	5; 10	5; 10	5; 10							
			1000		10	10	5; 10	5; 10	5; 10	5; 10					
		1200	5	10	10	5; 10	5; 10	5; 10	5; 10						

Istnieje możliwość zamówienia przekładników o innych parametrach po uprzednim uzgodnieniu z producentem.

Przekładniki typu ISWc

Przekładniki prądowe przeznaczone do nałożenia na szyny prądowe o maksymalnych wymiarach 40x10 mm lub kabel o maksymalnej średnicy 30 mm. Zakres prądów pierwotnych od 75 A do 500 A. Specjalny kształt okna przekładnika umożliwia różne usytuowanie szyn.



Szkic wymiarowy

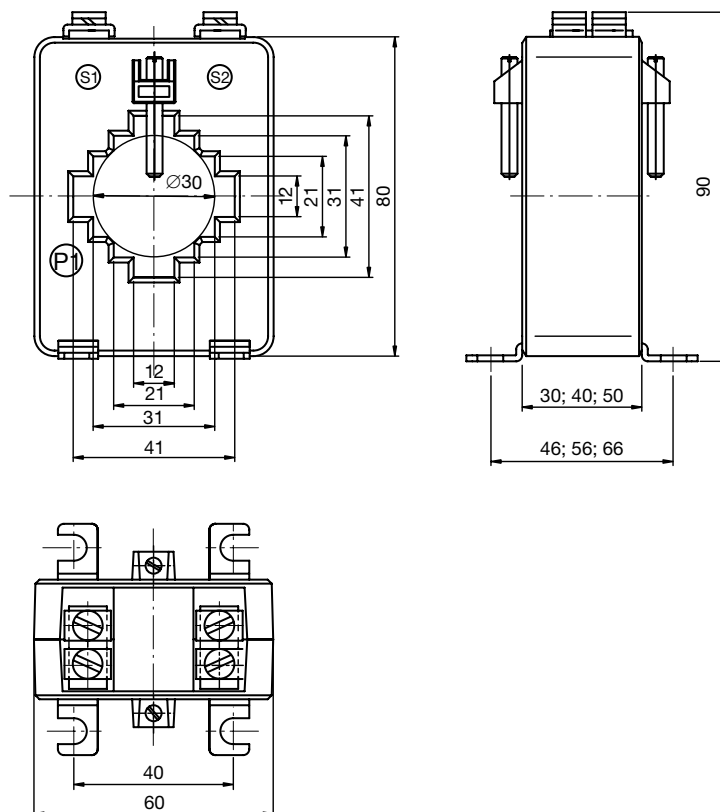

Typ	Klasa	I _{pn} [A]	I _{sn} [A]	Współczynnik bezpieczeństwa FS								Znamionowy prąd		Najwyższe napięcie robocze U _m [kV]	Znamionowe napięcie probiercze U _p [kV]	Masa (około) [kg]		
				Moc								krótk. ciepły I _{th} [A]	szczytowy I _{dyn} [A]					
				1 [VA]	2,5 [VA]	5 [VA]	7,5 [VA]	10 [VA]	15 [VA]	20 [VA]	25 [VA]							
ISWc	0,5S	300			5; 10													
		400	5		5; 10	5; 10												
		500			5; 10	5; 10	5; 10											
	0,2	300			10													
		400			5; 10													
		500			5; 10	5; 10	5; 10											
	0,5	150			10													
		200			10													
		250			10	5; 10												
		300			10	5; 10	5; 10	5; 10										
		400				5; 10	5; 10	5; 10	5; 10	5; 10								
		500				5; 10	5; 10	5; 10	5; 10	5; 10	5; 10	5; 10						
	1	150		5	5; 10	5; 10												
		200		5	10	5; 10	5; 10											
		250		lub 1	10	5; 10	5; 10	5; 10										
		300			10	5; 10	5; 10	5; 10	5; 10									
		400				5; 10	5; 10	5; 10	5; 10	5; 10								
		500				5; 10	5; 10	5; 10	5; 10	5; 10	5; 10	5; 10	5; 10					
	3	75			10	5; 10												
		100			10	5; 10												
		150			5; 10	5; 10	5; 10											
		200			10	5; 10	5; 10											
		250			10	5; 10	5; 10	5; 10										
		300			10	5; 10	5; 10	5; 10	5; 10									
400					5; 10	5; 10	5; 10	5; 10	5; 10									
500				5; 10	5; 10	5; 10	5; 10	5; 10	5; 10	5; 10								

Istnieje możliwość zamówienia przekładników o innych parametrach po uprzednim uzgodnieniu z producentem.

Przekładniki typu ISWd1

Przekładniki prądowe przeznaczone do nałożenia na szyny prądowe o maksymalnych wymiarach 80x10 mm lub 60x30 mm oraz kabel o maksymalnej średnicy 55 mm. Zakres prądów pierwotnych od 250 A do 1000 A. Specjalny kształt okna przekładnika umożliwia różne usytuowanie szyn.



Szkic wymiarowy

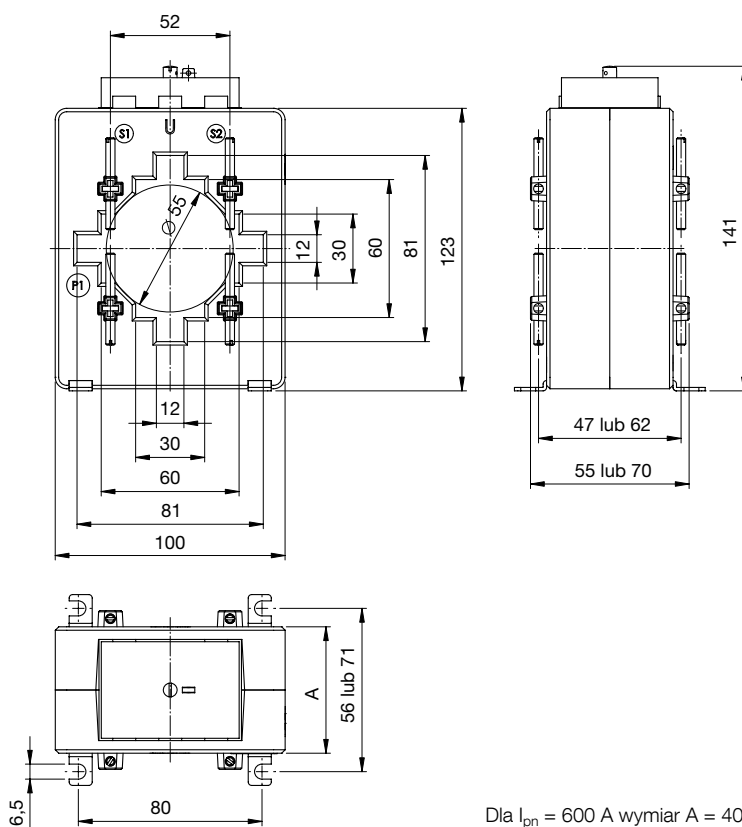

Dla $I_{pn} = 600$ A wymiar A = 40 mm
Dla $I_{pn} \neq 600$ A wymiar A = 55 mm

Typ	Klasa	I _{pn} [A]	I _{sn} [A]	Współczynnik bezpieczeństwa FS						Znamionowy prąd		Najwyższe napięcie robocze U _m [kV]	Znamionowe napięcie probiercze U _p [kV]	Masa (około) [kg]	
				Moc						krótk. cieplny I _{th} [A]	szczytowy I _{dyn} [A]				
				2,5 [VA]	5 [VA]	7,5 [VA]	10 [VA]	15 [VA]	20 [VA]						
ISWd1	0,5S	500	5	10											
		600		10	5; 10										
		750		10	5; 10	5; 10	5; 10	5; 10							
		800		10	5; 10	5; 10	5; 10	5; 10	5; 10						
		1000		10	5; 10	5; 10	5; 10	5; 10	5; 10	5; 10					
	0,2	600	5 lub 1	10											
		750		10	5; 10	5; 10									
		800		10	5; 10	5; 10									
		1000		10	5; 10	5; 10	5; 10								
	0,5	250	5 lub 1	10											
		300		10											
		400		10	5; 10										
		500		10	5; 10	5; 10									
		600		10	5; 10	5; 10	5; 10								
		750		10	5; 10	5; 10	5; 10	5; 10							
		800		10	5; 10	5; 10	5; 10	5; 10	5; 10						
		1000		10	5; 10	5; 10	5; 10	5; 10	5; 10	5; 10					
		250		10	10										
		300		10	5; 10										
	1; 3	400	5 lub 1	10	5; 10	5; 10	5; 10								
		500		10	5; 10	5; 10	5; 10								
		600		10	5; 10	5; 10	5; 10								
		750		10	5; 10	5; 10	5; 10								
		800		10	5; 10	5; 10	5; 10	5; 10							
		1000		10	5; 10	5; 10	5; 10	5; 10	5; 10						
		1000		10	5; 10	5; 10	5; 10	5; 10	5; 10	5; 10					

Istnieje możliwość zamówienia przekładników o innych parametrach po uprzednim uzgodnieniu z producentem.

Przekładniki typu ISWd2

Przekładniki prądowe przeznaczone do nałożenia na szyny prądowe o maksymalnych wymiarach 80x30 mm (szyna pozioma) lub 60x30 mm (szyna pionowa) oraz kabel o maksymalnej średnicy 55 mm. Zakres prądów pierwotnych od 1000 A do 1600 A. Specjalny kształt okna przekładnika umożliwia różne usytuowanie szyn.



Szkic wymiarowy

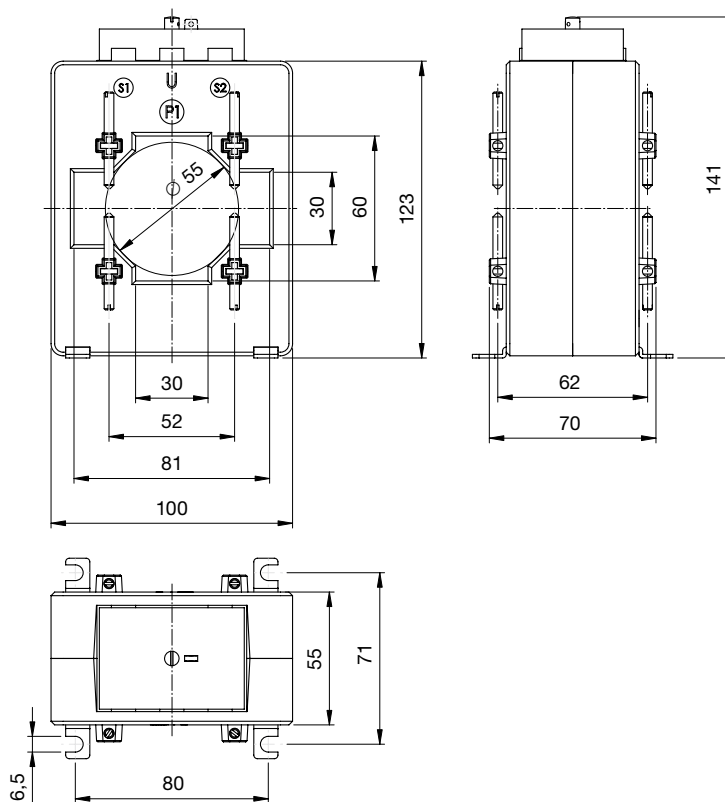

Typ	Klasa	I _{pn} [A]	I _{sn} [A]	Współczynnik bezpieczeństwa FS					Znamionowy prąd		Najwyższe napięcie robocze U _m [kV]	Znamionowe napięcie probiercze U _p [kV]	Masa (około) [kg]
				Moc					krótk. ciepny I _{th} [A]	szczytowy I _{dyn} [A]			
				2,5 [VA]	5 [VA]	7,5 [VA]	10 [VA]	15 [VA]					
ISWd2	0,5S	1000	5	10	5; 10				60xI _{pn}	150xI _{pn}	0,72	3	0,7
		1200		10	5; 10	5; 10	5; 10						
		1500		10	5; 10	5; 10	5; 10						
		1600		10	5; 10	5; 10	5; 10	5; 10					
	0,2	1200	lub 1	10	5; 10	5; 10							
		1500		10	5; 10	5; 10							
		1600		10	5; 10	5; 10							
	0,5	1000	5	10	5; 10	5; 10							
		1200		10	5; 10	5; 10	5; 10						
		1500		10	5; 10	5; 10	5; 10	5; 10					
		1600		10	5; 10	5; 10	5; 10	5; 10					
	1; 3	1000	lub 1	10	5; 10	5; 10							
		1200		10	5; 10	5; 10	5; 10						
		1500		10	5; 10	5; 10	5; 10	5; 10					
		1600		10	5; 10	5; 10	5; 10	5; 10					

Istnieje możliwość zamówienia przekładników o innych parametrach po uprzednim uzgodnieniu z producentem.

Przekładniki typu ISWe

Przekładniki prądowe przeznaczone do nałożenia na szyny prądowe o maksymalnych wymiarach 120x30 mm. Zakres prądów pierwotnych od 400 A do 4000 A.



Szkic wymiarowy

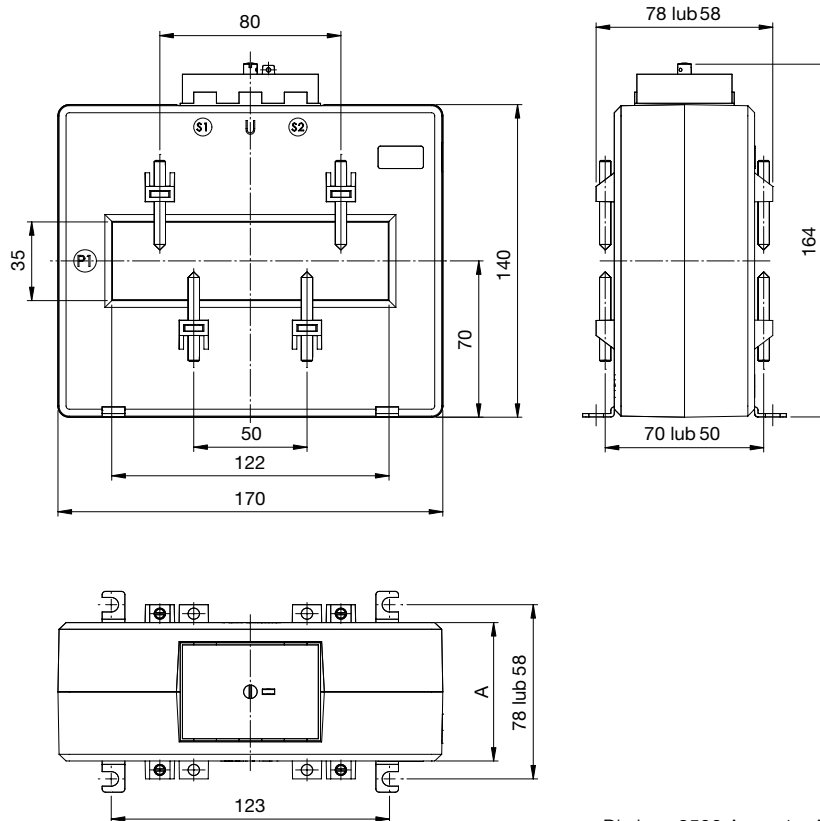

Dla $I_{pn} \leq 2500$ A wymiar A = 42 mm
Dla $I_{pn} > 2500$ A wymiar A = 62 mm

Typ	Klasa	I _{pn} [A]	I _{sn} [A]	Współczynnik bezpieczeństwa FS										Znamionowy prąd krótk. cieplny I _{th} [A]	Najwyższe napięcie robocze U _m [kV]	Znamionowe napięcie probiercze U _p [kV]	Masa (około) [kg]			
				Moc														szczytowy I _{dyn} [A]		
				2,5 [VA]	5 [VA]	7,5 [VA]	10 [VA]	15 [VA]	20 [VA]	30 [VA]	45 [VA]	60 [VA]	75 [VA]							
ISWe	0,2S	1500			10										60xI _{pn}	150xI _{pn}				
		1600			10	10														
		2000	5			10	10	10	10											
		2500				10	10	10	10	10	5	10				100 kA	250 kA			
		3000				10	10	10	10	10	5	10								
		4000				10	10	10	10	10	10	5	10							
	0,5S	600			10	10										60xI _{pn}	150xI _{pn}			
		750			10	10	5	10												
		800			10	10	5	10	5	10										
		1000			10	10	10	5	10											
		1200			10	10	10	5	10											
		1500	5			10	10	10	5	10	5	10	5	10						
		1600				10	10	10	5	10	5	10	5	10						
		2000				10	10	10	10	10	10									
		2500				10	10	10	10	10	5	10	5	10			100 kA	250 kA		
		3000				10	10	10	10	10	5	10	5	10						
		4000				10	10	10	10	10	10	5	10							
		0,2	600			10	10										60xI _{pn}	150xI _{pn}		
	750				10	10														
	800				10	10	5	10												
	1000				10	10	10	5	10											
	1200		5			10	10	10	5	10										
	1500		lub			10	10	10	5	10	5	10	5	10						
	1600		1			10	10	10	5	10	5	10	5	10						
	2000					10	10	10	10	10	5	10								
	2500					10	10	10	10	10	5	10	5	10			100 kA	250 kA		
	3000					10	10	10	10	10	5	10	5	10						
	4000					10	10	10	10	10	10	5	10							
	0,5		400			10											60xI _{pn}	150xI _{pn}		
		500			10	10														
		600			10	10	5	10												
		750			10	10	5	10	5	10										
		800			10	10	5	10	5	10	5	10								
		1000	5			10	10	10	5	10	5	10								
		1200	lub			10	10	10	5	10	5	10								
		1500	1			10	10	10	5	10	5	10	5	10						
		1600				10	10	10	5	10	5	10	5	10						
		2000				10	10	10	10	10	5	10	5	10						
		2500				10	10	10	10	10	5	10	5	10			100 kA	250 kA		
		3000				10	10	10	10	10	5	10	5	10	5	10				
	4000				10	10	10	10	10	10	5	10	5	10						
	1; 3	400			10	10	5	10								60xI _{pn}	150xI _{pn}			
		500			10	10	5	10	10											
		600			10	10	5	10	5	10	5	10								
		750			10	10	5	10	5	10	5	10								
		800			10	10	5	10	5	10	5	10	5	10						
		1000	5			10	10	10	5	10	5	10	5	10						
		1200	lub			10	10	10	5	10	5	10	5	10						
1500		1			10	10	10	5	10	5	10	5	10							
1600					10	10	10	5	10	5	10	5	10							
2000					10	10	10	10	10	5	10	5	10	5	10					
2500					10	10	10	10	10	5	10	5	10	5	10					
3000					10	10	10	10	10	5	10	5	10	5	10	100 kA	250 kA			
4000				10	10	10	10	10	10	5	10	5	10	5	10					

Istnieje możliwość zamówienia przekładników o innych parametrach po uprzednim uzgodnieniu z producentem.
Na specjalne życzenie istnieje możliwość wykonania przekładników o prądzie pierwotnym I_{pn} do 6000 A.

Przekładniki typu ISWf

Przekładniki prądowe przeznaczone do nałożenia na szyny prądowe o maksymalnych wymiarach 100x55 mm lub kabel o maksymalnej średnicy 70 mm. Zakres prądów pierwotnych od 500 A do 2500 A.



Szkic wymiarowy

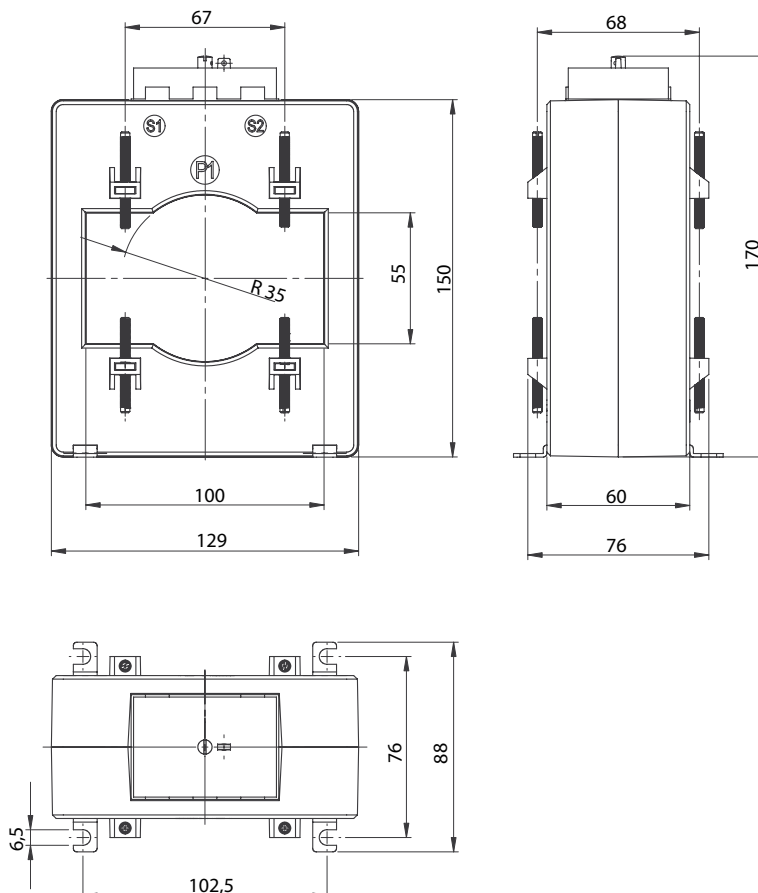

Typ	Klasa	I _{pn} [A]	I _{sn} [A]	Współczynnik bezpieczeństwa FS								Znamionowy prąd		Najwyższe napięcie robocze U _m [kV]	Znamionowe napięcie probiercze U _p [kV]	Masa (około) [kg]	
				Moc								krótk. cieplny I _{th} [A]	szczytowy I _{dyn} [A]				
				2,5 [VA]	5 [VA]	7,5 [VA]	10 [VA]	15 [VA]	20 [VA]	30 [VA]	45 [VA]						
ISWf	0,5S	600	5	10									60xI _{pn}	150xI _{pn}	0,72	3	2
		750		10													
		800		10	10	5; 10											
		1000		10	10	5; 10											
		1200		10	10	5; 10	5; 10										
		1500		10	10	10	5; 10	5; 10									
		1600		10	10	10	5; 10	5; 10									
		2000		10	10	10	5; 10	5; 10	5; 10	5; 10							
		2500		10	10	10	10	5; 10	5; 10	5; 10							
	0,2	1200	5 lub 1	10	10	10							60xI _{pn}	150xI _{pn}	0,72	3	2
		1500		10	10	10	5; 10	5; 10									
		1600		10	10	10	5; 10	5; 10									
		2000		10	10	10	5; 10	5; 10	5; 10								
	0,5	500	5 lub 1	10	10	10	5; 10						60xI _{pn}	150xI _{pn}	0,72	3	2
		600		10	10	5; 10	5; 10	5; 10									
		750		10	10	5; 10	5; 10	5; 10									
		800		10	10	5; 10	5; 10	5; 10									
		1000		10	10	5; 10	5; 10	5; 10									
		1200		10	10	5; 10	5; 10	5; 10	5; 10								
		1500		10	10	10	5; 10	5; 10	5; 10	5; 10							
		1600		10	10	10	5; 10	5; 10	5; 10	5; 10							
		2000		10	10	10	5; 10	5; 10	5; 10	5; 10	5; 10						
	1; 3	500	5 lub 1	10	10	10	5; 10	5; 10					60xI _{pn}	150xI _{pn}	0,72	3	2
		600		10	10	5; 10	5; 10	5; 10									
		750		10	10	5; 10	5; 10	5; 10									
		800		10	10	5; 10	5; 10	5; 10									
		1000		10	10	5; 10	5; 10	5; 10	5; 10								
		1200		10	10	5; 10	5; 10	5; 10	5; 10								
		1500		10	10	10	5; 10	5; 10	5; 10	5; 10							
		1600		10	10	10	5; 10	5; 10	5; 10	5; 10							
2000		10		10	10	5; 10	5; 10	5; 10	5; 10	5; 10							
2500		10		10	10	10	5; 10	5; 10	5; 10	5; 10							

Istnieje możliwość zamówienia przekładników o innych parametrach po uprzednim uzgodnieniu z producentem.
Na specjalne życzenie istnieje możliwość wykonania przekładników o prądzie pierwotnym I_{pn} do 3000 A.

Przekładniki typu ISWg

Przekładniki prądowe przeznaczone do nałożenia na szyny prądowe o maksymalnych wymiarach 60x30 mm lub kabel o maksymalnej średnicy 46 mm. Zakres prądów pierwotnych od 300 A do 1500 A.



Szkic wymiarowy

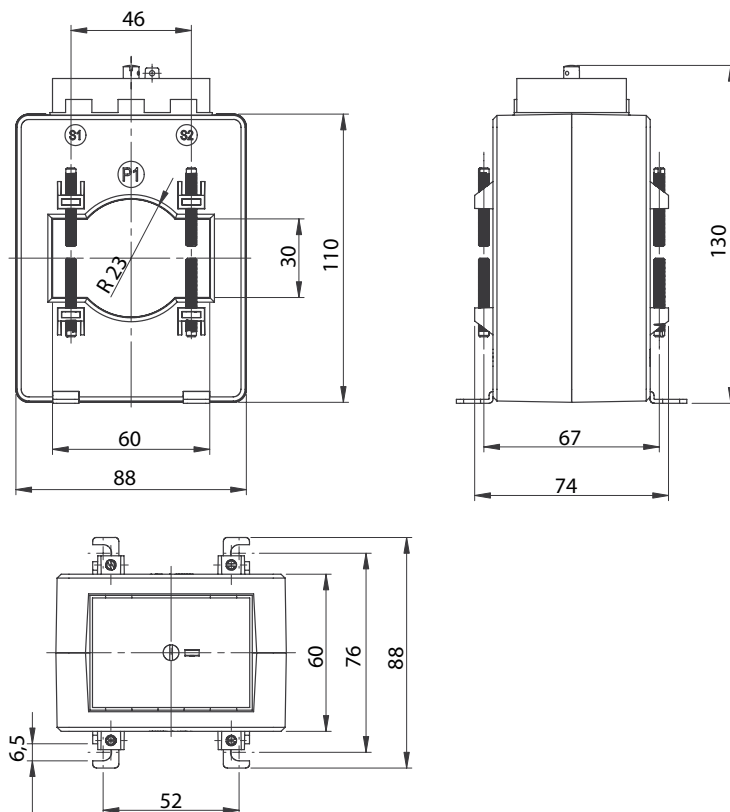

Typ	Klasa	I _{pn} [A]	I _{sn} [A]	Współczynnik bezpieczeństwa FS							Znamionowy prąd		Najwyższe napięcie robocze U _m [kV]	Znamionowe napięcie probiercze U _p [kV]	Masa (około) [kg]
				Moc							krótk. cieplny I _{th} [A]	szczytowy I _{dyn} [A]			
				2,5 [VA]	5 [VA]	7,5 [VA]	10 [VA]	15 [VA]	20 [VA]	30 [VA]					
ISWg	0,2S	1500	5	10	10	10	5; 10								
		500		5; 10											
		600		10											
	0,5S	750			10	5; 10	5; 10	5; 10							
		800	5		10	5; 10	5; 10	5; 10							
		1000			10	10	5; 10	5; 10	5; 10	5; 10	5; 10				
		1200			10	10	5; 10	5; 10	5; 10	5; 10	5; 10	5; 10			
		1500			10	10	10	5; 10	5; 10	5; 10	5; 10	5; 10			
	0,2	750			10	5; 10									
		800	5		10	5; 10									
		1000	lub 1		10	10	5; 10	5; 10	5; 10						
		1200			10	10	5; 10	5; 10	5; 10						
		1500	5		10	10	5; 10	5; 10	5; 10	5; 10	5; 10				
	0,5	300	5		10	10									
		400			5; 10										
		500			5; 10	5; 10	5; 10								
		600	5		10	5; 10	5; 10								
		750	lub 1		10	5; 10	5; 10	5; 10							
		800			10	5; 10	5; 10	5; 10							
		1000			10	10	5; 10	5; 10	5; 10	5; 10	5; 10	5; 10			
		1200			10	10	5; 10	5; 10	5; 10	5; 10	5; 10	5; 10			
		1500	5		10	10	10	5; 10	5; 10	5; 10	5; 10	5; 10			
		1; 3	300	5		10	10								
	400				5; 10	5; 10									
	500				5; 10	5; 10	5; 10								
	600		5		10	5; 10	5; 10	5; 10							
	750		lub 1		10	5; 10	5; 10	5; 10							
	800				10	5; 10	5; 10	5; 10	5; 10						
1000				10	10	5; 10	5; 10	5; 10	5; 10	5; 10	5; 10				
1200				10	10	5; 10	5; 10	5; 10	5; 10	5; 10	5; 10				
1500	5			10	10	10	5; 10	5; 10	5; 10	5; 10	5; 10				

Istnieje możliwość zamówienia przekładników o innych parametrach po uprzednim uzgodnieniu z producentem.

Przekładniki typu ISWh1

Przekładniki prądowe przeznaczone do nałożenia na szyny prądowe o maksymalnych wymiarach 60x10 mm lub 50x30 mm. Zakres prądów pierwotnych od 200 A do 1000 A.



Szkic wymiarowy

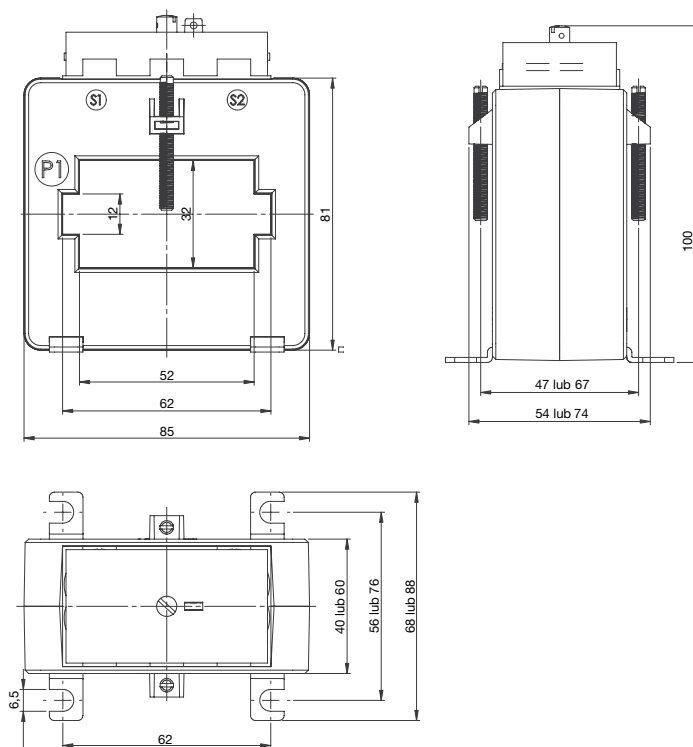

Typ	Klasa	I _{pn} [A]	I _{sn} [A]	Współczynnik bezpieczeństwa FS							Znamionowy prąd		Najwyższe napięcie robocze U _m [kV]	Znamionowe napięcie probiercze U _p [kV]	Masa (około) [kg]				
				Moc							krótk. ciepły I _{th} [A]	szczytowy I _{dyn} [A]							
				2,5 [VA]	5 [VA]	7,5 [VA]	10 [VA]	15 [VA]	20 [VA]	30 [VA]									
ISWh1	0,5S	300		10															
		400		10	5; 10														
		500		10	5; 10	5; 10													
		600	5	10	10	5; 10	5; 10												
		750		10	10	5; 10	5; 10	5; 10											
		800		10	10	5; 10	5; 10	5; 10											
		1000		10	5; 10	5; 10	5; 10	5; 10	5; 10	5; 10									
	0,2	500		5	10	5; 10													
		600		5	10	10													
		750	lub	1	10	10													
		800		1	10	10													
		1000		1	10	5; 10	5; 10	5; 10	5; 10	5; 10									
	0,5	200			10														
		250			10	5; 10													
		300			10	5; 10	5; 10												
		400		5	10	5; 10	5; 10	5; 10	5; 10										
		500	lub	1	10	5; 10	5; 10	5; 10	5; 10										
		600		1	10	10	5; 10	5; 10	5; 10	5; 10									
		750		1	10	10	5; 10	5; 10	5; 10	5; 10									
		800		1	10	10	5; 10	5; 10	5; 10	5; 10									
		1000		1	10	5; 10	5; 10	5; 10	5; 10	5; 10	5; 10								
		1; 3	200			10	5; 10												
	250				10	5; 10													
	300				10	5; 10	5; 10	5; 10											
	400			5	10	5; 10	5; 10	5; 10	5; 10										
	500		lub	1	10	5; 10	5; 10	5; 10	5; 10	5; 10									
	600			1	10	10	5; 10	5; 10	5; 10	5; 10									
	750			1	10	10	5; 10	5; 10	5; 10	5; 10	5; 10								
800			1	10	10	5; 10	5; 10	5; 10	5; 10	5; 10									
1000			1	10	5; 10	5; 10	5; 10	5; 10	5; 10	5; 10	5; 10								

Istnieje możliwość zamówienia przekładników o innych parametrach po uprzednim uzgodnieniu z producentem.

Przekładniki typu ISWh2

Przekładniki prądowe przeznaczone do nałożenia na kabel o maksymalnej średnicy 46 mm. Zakres prądów pierwotnych od 200 A do 1200 A.



Szkic wymiarowy

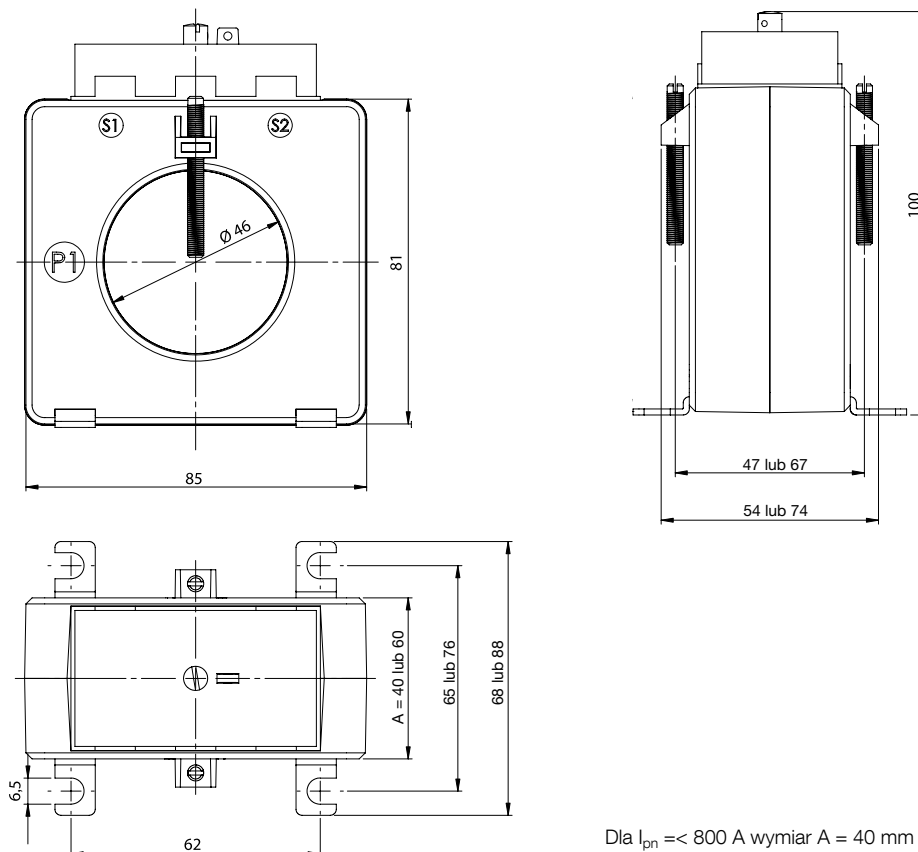

Dla $I_{pn} \leq 800$ A wymiar $A = 40$ mm
Dla $I_{pn} > 800$ A wymiar $A = 40$ mm lub 60 mm

Typ	Klasa	I _{pn} [A]	I _{sn} [A]	Współczynnik bezpieczeństwa FS						Znamionowy prąd		Najwyższe napięcie robocze U _m [kV]	Znamionowe: napięcie: probiercze U _p [kV]	Masa (około) [kg]		
				Moc						cieplny I _{th} [A]	szczytowy I _{dyn} [A]					
				2,5 [VA]	5 [VA]	7,5 [VA]	10 [VA]	15 [VA]	20 [VA]						30 [VA]	
ISWh2	0,5S	300	5	5; 10							60xI _{pn}	150xI _{pn}	0,72	3	0,8	
		400		5; 10	5; 10											
		500		5; 10	5; 10	5; 10										
		600		5; 10	5; 10	5; 10	5; 10									
		750		5; 10	5; 10	5; 10	5; 10	5; 10								
		800		5; 10	5; 10	5; 10	5; 10	5; 10								
		1000		5; 10	5; 10	5; 10*	5; 10*	5; 10*	5; 10*							
		1200		5; 10	5; 10	5; 10*	5; 10*	5; 10*	5; 10*							
	0,2	500	5 lub 1	5; 10	5; 10											
		600		5; 10	5; 10											
		750		5; 10	5; 10											
		800		5; 10	5; 10											
		1000		5; 10	5; 10	5; 10*	5; 10*	5; 10*								
		1200		5; 10	5; 10	5; 10*	5; 10*	5; 10*	5; 10*							
	0,5	200	5 lub 1	5; 10												
		250		5; 10	5; 10											
		300		5; 10	5; 10	5; 10										
		400		5; 10	5; 10	5; 10	5; 10									
		500		5; 10	5; 10	5; 10	5; 10									
		600		5; 10	5; 10	5; 10	5; 10	5; 10								
		750		5; 10	5; 10	5; 10	5; 10	5; 10								
		800		5; 10	5; 10	5; 10	5; 10	5; 10								
		1000		5; 10	5; 10	5; 10*	5; 10*	5; 10*	5; 10*							
		1200		5; 10	5; 10	5; 10*	5; 10*	5; 10*	5; 10*							
1; 3		200		5 lub 1	5; 10	5; 10										
		250			5; 10	5; 10										
	300	5; 10	5; 10		5; 10	5; 10										
	400	5; 10	5; 10		5; 10	5; 10										
	500	5; 10	5; 10		5; 10	5; 10	5; 10									
	600	5; 10	5; 10		5; 10	5; 10	5; 10									
	750	5; 10	5; 10		5; 10	5; 10	5; 10	5; 10								
	800	5; 10	5; 10		5; 10	5; 10	5; 10	5; 10								
	1000	5; 10	5; 10		5; 10*	5; 10*	5; 10*	5; 10*	5; 10*							
	1200	5; 10	5; 10		5; 10*	5; 10*	5; 10*	5; 10*	5; 10*							

Istnieje możliwość zamówienia przekładników o innych parametrach po uzgodnieniu z producentem.

* Wymiar A = 60 mm

Przekładniki typu IMR0

Przekładniki prądowe małogabarytowe przeznaczone do nałożenia na kabel lub szynę. Stosowane głównie do pomiarów kontrolnych. Zakres prądów pierwotnych od 50 A do 200 A.



Szkic wymiarowy

IMR0 – przekładniki na kabel maks. \varnothing 18 mm
lub szynę maks. 20x5 mm

Wykonanie z zaciskami wtórnymi

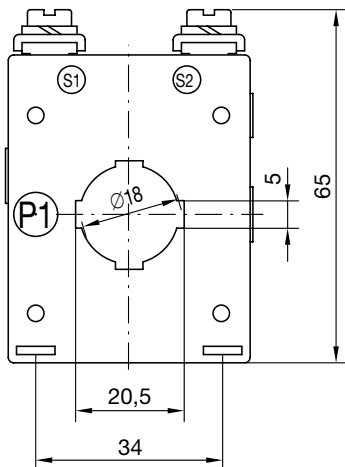

Wykonanie z wyprowadzonymi linkami LYc dł. ok. 20 cm

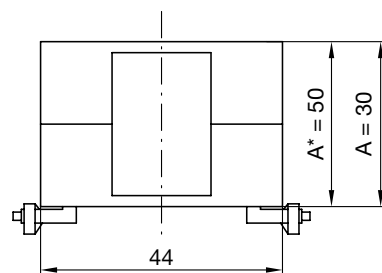
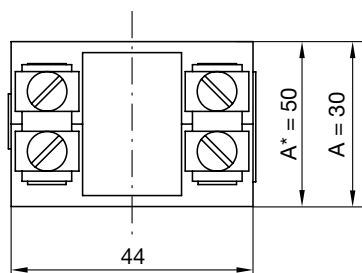
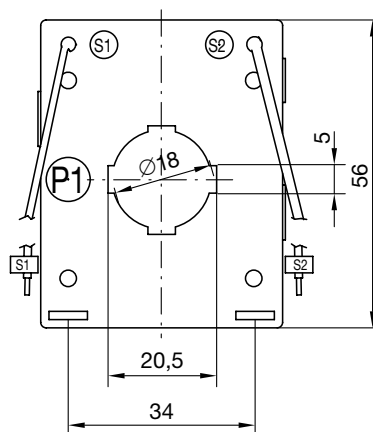

Typ	Klasa	I _{pn} [A]	I _{sn} [A]	Współczynnik bezpieczeństwa FS					Znamionowy prąd		Najwyższe napięcie robocze U _m [kV]	Znamionowe napięcie probiercze U _p [kV]	Masa (około) [kg]
				Moc					krótk. ciepły I _{th} [A]	szczytowy I _{dyn} [A]			
				1 [VA]	2,5 [VA]	4 [VA]	5 [VA]	7,5 [VA]					
IMRO	0,5	100	5	5; 10*					60xI _{pn}	150xI _{pn}	0,72	3	0,4
		150	lub	5; 10	5; 10*								
		200	1		5; 10	5; 10*							
	1	50	1	5; 10									
		100		5; 10*	5; 10								
		150		5; 10	5; 10	5; 10*	5; 10*						
	3	200			5; 10	5; 10*	5; 10*	5; 10*					
		40		5; 10*									
		45	5	5; 10*									
		50	lub	5; 10*									
		75	1	5; 10*	5; 10*								
		80			10								
		100		5; 10*	5; 10	5; 10*							
	5	150		5; 10	5; 10	5; 10*	5; 10*						
		200			5; 10	5; 10*	5; 10*	5; 10*					
		20		5; 10*									
		25	1	5; 10*									
		30		5; 10*									
		35		5; 10*									
		40		5; 10*									
		45	5	5; 10*									
		50		5; 10*									
		75	lub	5; 10*	5; 10*								
		80	1		10								
100		5; 10*	5; 10	5; 10*									
150		5; 10	5; 10	5; 10*	5; 10*								
200			5; 10	5; 10*	5; 10*	5; 10*							

Istnieje możliwość zamówienia przekładników o innych parametrach po uprzednim uzgodnieniu z producentem.

* Głębokość A = 50 mm.

Przekładniki typu IMR1a

Przekładniki prądowe małogabarytowe przeznaczone do nałożenia na kabel lub szynę. Stosowane głównie do pomiarów kontrolnych. Zakres prądów pierwotnych od 75 A do 400 A.



Szkic wymiarowy

IMR1a – przekładniki na kabel maks. \varnothing 18 mm
lub szynę maks. 20x10 mm

Wykonanie z zaciskami wtórnymi

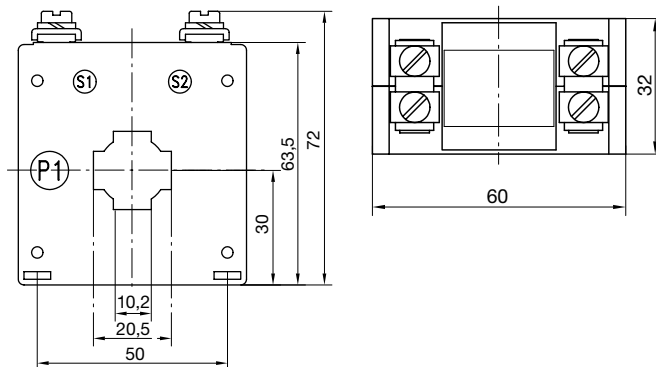

Wykonanie z wyprowadzonymi linkami LYC dł. ok. 20 cm

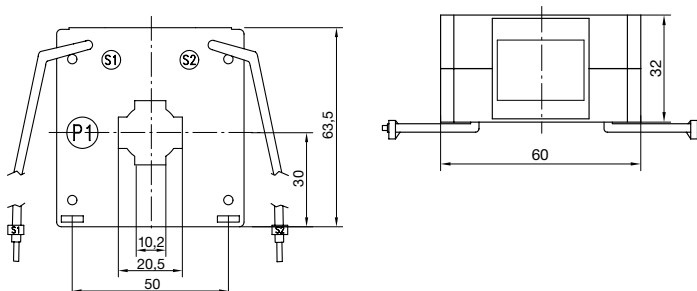

Typ	Klasa	I _{pn} [A]	I _{sn} [A]	Współczynnik bezpieczeństwa FS						Znamionowy prąd		Najwyższe napięcie robocze U _m [kV]	Znamionowe: napięcie: probiercze U _p [kV]	Masa (około) [kg]
				Moc						krótk. ciepły I _{th} [A]	szczytowy: I _{dyn} [A]			
				1 [VA]	2,5 [VA]	5 [VA]	7,5 [VA]	10 [VA]	15 [VA]					
IMR1a	0,5	150	5 lub 1	10	5; 10					60xI _{pn}	150xI _{pn}	0,72	3	0,6
		200		10	10; 5; 10									
		250			10; 5; 10									
		300			10; 5; 10; 5; 10									
		400			10; 10; 5; 10; 5; 10									
	1	75		5; 10										
		100		5; 10; 5; 10										
		150		10; 5; 10; 5; 10										
		200		10; 5; 10; 5; 10; 5; 10										
		250		10; 5; 10; 5; 10; 5; 10										
	3; 5	300		10; 5; 10; 5; 10; 5; 10										
		400		10; 10; 5; 10; 5; 10; 5; 10										
		50		5; 10										
		75		5; 10; 5; 10										
		100		5; 10; 5; 10										
		150		10; 5; 10; 5; 10										
		200		10; 5; 10; 5; 10; 5; 10										
		250		10; 5; 10; 5; 10										
	5	300		10; 5; 10; 5; 10; 5; 10										
		400		10; 10; 5; 10; 5; 10; 5; 10										
		40		5; 10										

Istnieje możliwość zamówienia przekładników o innych parametrach po uprzednim uzgodnieniu z producentem.

Przekładniki typu IMR1b

Przekładniki prądowe małogabarytowe przeznaczone do nałożenia na kabel lub szynę. Stosowane głównie do pomiarów kontrolnych. Zakres prądów pierwotnych od 100 A do 500 A.



Szkic wymiarowy

IMR1b – przekładniki na kabel maks. \varnothing 23 mm
lub szynę maks. 25x10 mm

Wykonanie z zaciskami wtórnymi

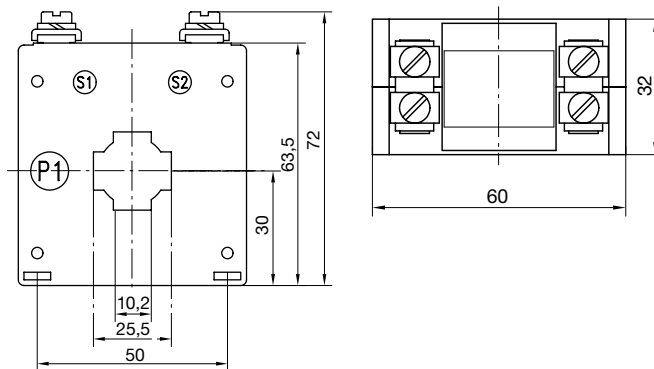

Wykonanie z wyprowadzonymi linkami LYc dł. ok. 20 cm

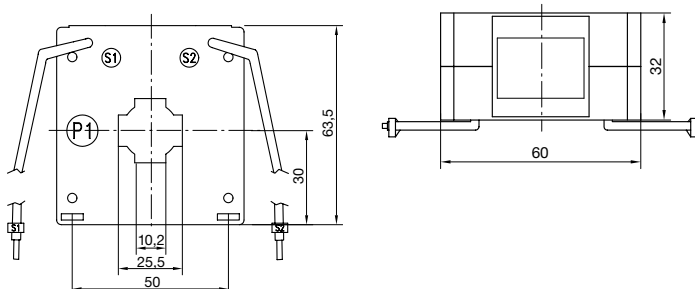

Typ	Klasa	I _{pn} [A]	I _{sn} [A]	Współczynnik bezpieczeństwa FS							Znamionowy prąd		Najwyższe napięcie robocze U _m [kV]	Znamionowe napięcie probiercze U _p [kV]	Masa (około) [kg]	
				Moc							krótk. ciepły I _{th} [A]	szczytowy I _{dyn} [A]				
				1 [VA]	1,5 [VA]	2,5 [VA]	5 [VA]	7,5 [VA]	10 [VA]	15 [VA]						
IMR1b	0,5	100		5; 10												
		150		5; 10	5; 10											
		200				5; 10										
		250				5; 10										
		300				5; 10	5; 10									
		400				10	5; 10	5; 10								
		500				10	10	5; 10	5; 10							
	1	100			5; 10											
		150			5; 10	5; 10	5; 10									
		200					5; 10	5; 10								
		250					5; 10	5; 10								
		300					5; 10	5; 10	5; 10							
		400					10	5; 10	5; 10	5; 10	5; 10	5; 10				
		500					10	5; 10	5; 10	5; 10	5; 10	5; 10				
	3	75	5	5; 10												
		100	lub	5; 10	5; 10	5; 10						60xI _{pn}	150xI _{pn}	0,72	3	0,4
		150	1	5; 10	5; 10	5; 10										
		200				5; 10	5; 10									
		250				5; 10	5; 10									
		300				5; 10	5; 10	5; 10								
		400				10	5; 10	5; 10	5; 10	5; 10	5; 10	5; 10				
	5	50			5; 10											
		75			5; 10											
		100			5; 10	5; 10	5; 10									
		150			5; 10	5; 10	5; 10									
		200					5; 10	5; 10								
		250					5; 10	5; 10								
		300					5; 10	5; 10	5; 10							
400						10	5; 10	5; 10	5; 10	5; 10	5; 10					
500					10	5; 10	5; 10	5; 10	5; 10	5; 10						

Istnieje możliwość zamówienia przekładników o innych parametrach po uprzednim uzgodnieniu z producentem.

Przekładniki typu IMR2

Przekładniki prądowe małogabarytowe przeznaczone do nałożenia na kabel lub szynę. Przeznaczone głównie do pomiarów kontrolnych. Zakres prądów pierwotnych od 150 A do 800 A.



Szkic wymiarowy

IMR2 – przekładniki na kabel maks. \varnothing 30 mm lub szynę maks. 40x10 mm

Wykonanie z zaciskami wtórnymi

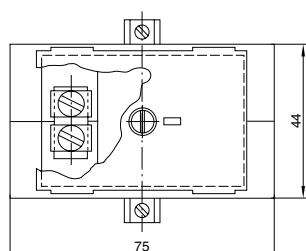
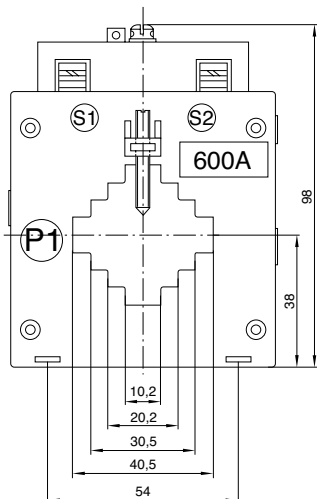

Wykonanie z wyprowadzonymi linkami LYc dł. ok. 20 cm

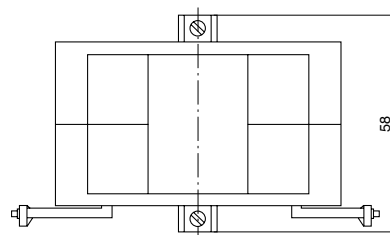
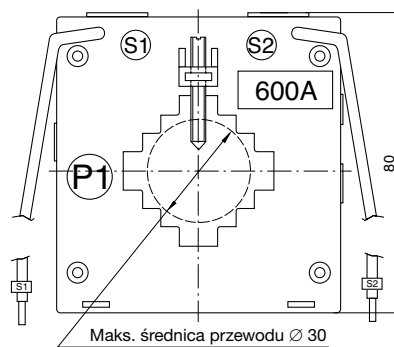

Typ	Klasa	I _{pn} [A]	I _{sn} [A]	Współczynnik bezpieczeństwa FS						Znamionowy prąd		Najwyższe napięcie robocze U _m [kV]	Znamionowe napięcie probiercze U _p [kV]	Masa (około) [kg]		
				Moc						krótk. ciepły I _{th} [A]	szczytowy I _{dyn} [A]					
				2,5 [VA]	5 [VA]	7,5 [VA]	10 [VA]	15 [VA]	20 [VA]							
IMR2	0,5S	400			10											
		500	5	5; 10	5; 10											
		600		10	10											
	0,2	400			10	5; 10										
		500	5			10	5; 10	5; 10								
		600					10	5; 10	5; 10							
	0,5	250			10	5; 10										
		300			10	5; 10	5; 10	5; 10								
		400	5		10	5; 10	5; 10	5; 10	5; 10							
		500	lub	5; 10	5; 10	5; 10	5; 10	5; 10	5; 10							
		600	1	10	5; 10	5; 10	5; 10	5; 10	5; 10							
		630				5; 10	5; 10	5; 10	5; 10	5; 10	60xI _{pn}	150xI _{pn}	0,72	3	0,6	
		650				5; 10	5; 10	5; 10	5; 10	5; 10						
		800	5			5; 10	5; 10	5; 10	5; 10	5; 10						
	1; 3	150			10											
		200			10	5; 10										
		250			10	5; 10	5; 10	5; 10								
		300	5		10	5; 10	5; 10	5; 10								
		400	lub	10	5; 10	5; 10	5; 10	5; 10	5; 10							
		500	1	5; 10	5; 10	5; 10	5; 10	5; 10	5; 10							
		600		10	5; 10	5; 10	5; 10	5; 10	5; 10							
		630				5; 10	5; 10	5; 10	5; 10	5; 10						
		650				5; 10	5; 10	5; 10	5; 10	5; 10						
		800	5			5; 10	5; 10	5; 10	5; 10	5; 10						

Istnieje możliwość zamówienia przekładników o innych parametrach po uprzednim uzgodnieniu z producentem.

Przekładniki typu INSOA

Przekładniki prądowe specjalnego zastosowania. Ich szczególną zaletą jest szybkie nasycanie się – FS2. Przeznaczone do nalożenia na przewody o maksymalnej średnicy 30 mm. W wyposażeniu przekładnika znajdują się uchwyty umożliwiające montaż przekładnika na szynach prądowych o maksymalnych wymiarach 30x10 mm. Zakres prądów pierwotnych od 100 A do 400 A.



Szkic wymiarowy

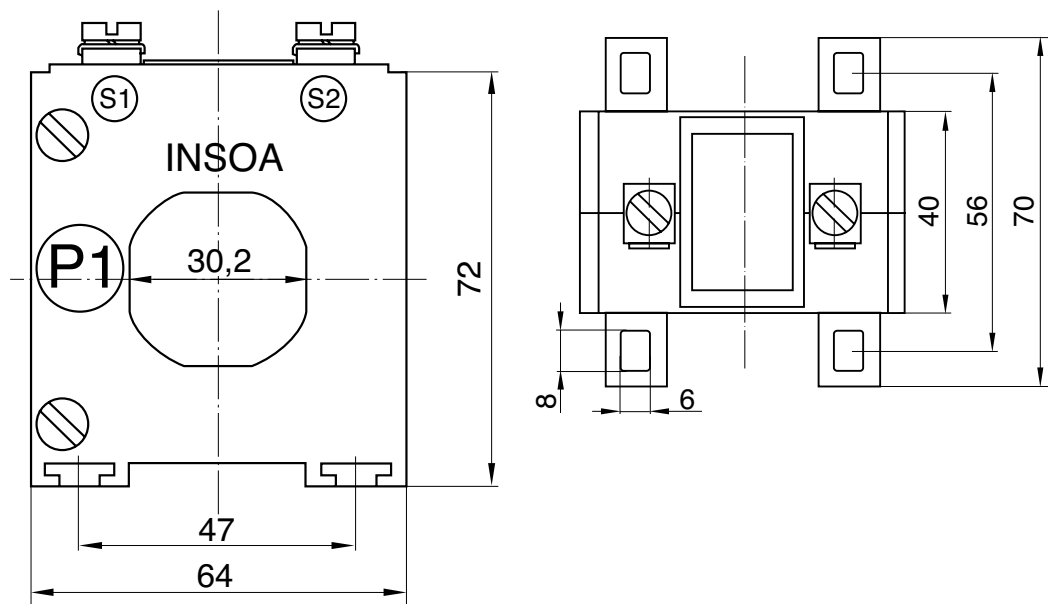

Typ	Klasa	I_{pn} [A]	I_{sn} [A]	Współczynnik bezpieczeństwa FS					Znamionowy prąd		Najwyższe napięcie robocze U_m [kV]	Znamionowe napięcie probiercze U_p [kV]	Masa (około) [kg]
				Moc					krótk. ciepły I_{th} [A]	szczytowy I_{dyn} [A]			
				2,5 [VA]	4 [VA]	5 [VA]	7,5 [VA]	10 [VA]					
INSOA	3; 5	100	5 lub 1		2				$60 \times I_{pn}$	$150 \times I_{pn}$	0,72	3	0,4
		150			5; 10	2	2						
		200				2	2	2					
		250				2	2	2					
		300				2	2	2					
		400		10	5; 10	2	2	2					

Istnieje możliwość zamówienia przekładników o innych parametrach po uprzednim uzgodnieniu z producentem.

Akcesoria

Zacisk napięciowy

Przekładniki (oprócz IMSd) posiadają możliwość wyposażenia ich w zacisk napięciowy. Jest to element niepołączony wewnątrz przekładnika. Służy do wyprowadzenia obwodu napięciowego z szyny pod zacisk, a następnie do układu pomiarowego. W przekładnikach wyposażonych w przykrywkę istnieje możliwość zaplombowania tego połączenia pod przykrywką wraz z połączeniami obwodu prądowego. Zacisk napięciowy występuje w komplecie z szyną, do której jest przyłączony przewodem na stałe w niej zamocowanym.



Podstawa do montażu przekładnika na szynie montażowej TS35

Podstawa montażowa umożliwia zamocowanie niektórych typów przekładników na szynie montażowej TS35 (szczegóły w tabeli doboru przekładników na stronie 52).

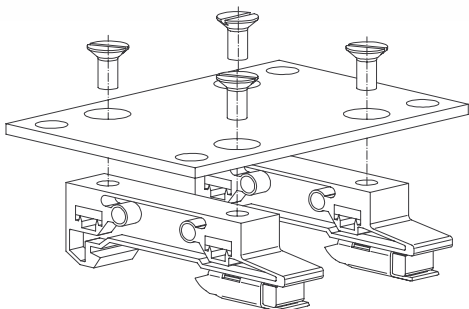

Szkic podstawy montażowej

Zestaw montażowy do szyny

Śruba z otworami do plombowania z uchwytem do szyny 30 mm lub 60 mm.

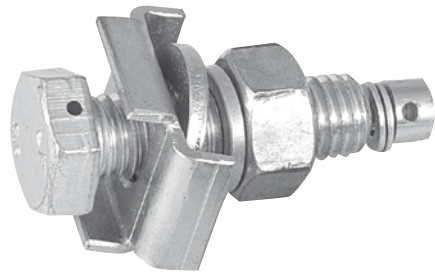

Śruba standardowa z uchwytem do szyny 30 mm lub 60 mm

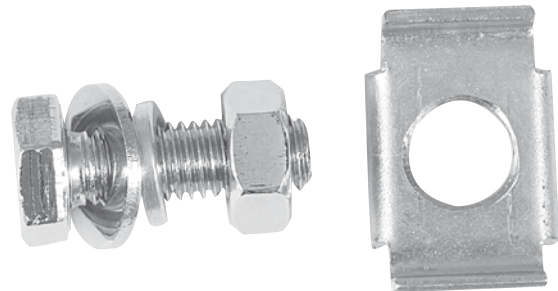

Tuleja miedziana

Wymiar tulei $\varnothing 20/\varnothing 13$ długość 46 mm. Inne wymiary do uzgodnienia z producentem.



Szyny

Szyny miedziane niklowane wraz z zestawem śrub montażowych.



Standardowe szyny

Wymiar szyny [mm]	Ilość śrub	Rozmiar śrub
20x5x150	2	M10
20x10x150	2	M10
30x5x150	2	M12
30x10x150	2	M12
40x5x150	2	M12
40x10x150	2	M12
60x5x150	2	M12
60x10x150	2	M12
80x8x230	4	M12
80x10x230	4	M12

Istnieje możliwość zamówienia szyn o innych wymiarach po uzgodnieniu z producentem.

Tabela doboru przekładników

Typ	IMSa					IMSB					IMSc					IMSD					
	0,2S	0,5S	0,2	0,5	1; 3	0,2S	0,5S	0,2	0,5	1; 3	0,2S	0,5S	0,2	0,5	1; 3	0,2S	0,5S	0,2	0,5	1; 3	
Prąd pierwotny	1																				
	2																				
	3																				
	5																				
	10																				
	15																				
	20																				
	25																				
	30																				
	40																				
	50																				
	60																				
	75																				
	100					1															
	125																				
	150				2,5	5															
	200				5	7,5															
	250		5	2,5	5	10															
	300		5	5	10	15															
	400		7,5	7,5	15	15			5	10	10		2,5	2,5	10	10					
	500	5	7,5	10	15	20		5	5	10	15				10	20				5	5
	600	5	15	5	15	20	5	10	10	15	20			5	10	20				10	10
	750							5	10	20	20			5	15	20				10	10
	800						5	5	10	20	20		5	7,5	15	20				10	10
	1000						7,5	15	10	20	20	5	10	20	30	30		10	10	15	15
	1200											5	10	20	30	30			10	15	15
	1500											5	15	15	20	20			10	20	30
	1600													15	20	20		10	10	30	30
	2000											7,5	10	15	20	20		30	15	60	60
	2500											10	10	20	20	20	7,5	30	30	60	60
3000																30	30	45	60	60	
4000																	60	60	90	90	
5000																	60	60	90	120	
wymiary [mm]	szerość				60					80					100					184	
	głębokość					50				44					52					46	
	wysokość					84				98					127					194	
okno [mm]	szyna				40x10					60x10					80x10					120x30; 100x50	
	kabel Ø				-					-					-					86	
prąd pierwotny [A]					150-600					400-1000					400-2500					500-5000	
mocowanie	wsuwki				●					●					●					●	
	podst. mont.				●					●					●					●	
	na torze prądowym				U					U					Sd					Sd	
klasa izolacji*					A					A					E					E	

S – standard; ● – dostępne jako wyposażenie dodatkowe; ● – niedostępne; U – uchwyt; Sd – śruby dociskowe

Podane dane odnoszą się do wartości prądu wtórnego równego 5 A i FS10.

W tabeli podano wartości maksymalnego obciążenia przekładnika w [VA], przy danej wartości prądu pierwotnego w [A] w danej klasie.

Więcej szczegółów oraz możliwość wykonania dla FS5 zawarto wewnątrz katalogu.

*Na specjalne zamówienie dostępna klasa izolacji B.

Po uzgodnieniu z producentem istnieje możliwość wykonania przekładników o innej: klasie dokładności, przekładni, mocy lub o rozszerzonym zakresie prądowym (ext. 150%; 200%).

Tabela doboru przekładników

Typ	ISWf				ISWg					ISWh1				ISWh2				IMPa				
Klasa	0,5S	0,2	0,5	1; 3	0,2S	0,5S	0,2	0,5	1; 3	0,5S	0,2	0,5	1; 3	0,5S	0,2	0,5	1; 3	0,5S	0,2	0,5	1; 3	
Prąd pierwotny	1																					
	2																					
	3																					
	5																					
	10																					
	15																					
	20																					
	25																					
	30																					
	40																					
	50																					
	60																					
	75																					
	100																				2,5	5
	125																				5	5
	150																				7,5	10
	200												2,5	5			2,5	5	10	5	15	15
	250												5	5			5	5	10	7,5	15	20
	300								5	5	2,5	7,5	10	2,5		7,5	10	10	7,5	20	20	20
	400								2,5	5	5	10	10	5		10	10					
	500			10	15		2,5	7,5	7,5	7,5	5	10	15	7,5	5	10	15					
	600			15	15		2,5	7,5	10	10	10	5	15	15	10	5	15	15				
	750	2,5		15	15		10	5	10	10	15	5	15	20	15	5	15	20				
	800	7,5		15	15		10	5	10	15	15	5	15	20	15	5	15	20				
	1000	7,5		15	20		20	15	30	30	20	15	20	30	20	15	20	30				
1200	10		20	20		30	15	30	30					20	15	20	30					
1500	15	15	30	30	10	30	20	30	30													
1600	15	15	30	30																		
2000	30	20	45	45																		
2500	30	20	30	30																		
3000																						
4000																						
5000																						
wymiary [mm]	szerokość:			129					88				85				85				74	
	głębokość:			60					60				40; 60				40; 60				45	
	wysokość:			170					130				100				100				95	
okno [mm]	szyna:			100x55					60x30				60x10; 50x30				-				20x10	
	kabel Ø:			70					46				-				45				20	
prąd pierwotny [A]				500-2500					300-1500				200-1000				200-1200				100-300	
moco- wanie	wsuwki:			S					S				S				S				S	
	podst. mont.:			●					●				●				●				●	
	na torze prądowym:			Sd					Sd				Sd				Sd				U	
klasa izolacji*				E					E				E				E				A	

S – standard; ● – dostępne jako wyposażenie dodatkowe; ● – niedostępne; U – uchwyt; Sd – śruby dociskowe

Podane dane odnoszą się do wartości prądu wtórnego równego 5 A i FS10.

W tabeli podano wartości maksymalnego obciążenia przekładnika w [VA], przy danej wartości prądu pierwotnego w [A] w danej klasie.

Więcej szczegółów oraz możliwości wykonania dla FS5 zawarto wewnątrz katalogu.

*Na specjalne zamówienie dostępna klasa izolacji B.

Po uzgodnieniu z producentem istnieje możliwość wykonania przekładników o innej: klasie dokładności, przekładni, mocy lub o rozszerzonym zakresie prądowym (ext. 150%; 200%).

Zakres prądów pierwotnych

Typ	50 A	75 A	100 A	150 A	200 A	250 A	300 A	400 A	500 A	600 A	800 A	1000 A	1200 A	1500 A	1600 A	2500 A	4000 A	5000 A
IMR0	•	•	•	•	•													
IMW	•	•	•	•	•	•	•											
ISWc	•	•	•	•	•	•	•	•	•									
IMR1a		•	•	•	•	•	•	•										
IMPa			•	•	•	•	•	•										
INSOA			•	•	•	•	•	•										
IMR1b			•	•	•	•	•	•	•									
IMPb			•	•	•	•	•	•	•	•								
IMSa				•	•	•	•	•	•	•								
IMR2				•	•	•	•	•	•	•	•							
ISWh1					•	•	•	•	•	•	•	•						
ISWh2					•	•	•	•	•	•	•	•	•					
SWd1						•	•	•	•	•	•	•	•					
ISWb						•	•	•	•	•	•	•	•	•	•			
ISWg							•	•	•	•	•	•	•	•	•			
IM Sb								•	•	•	•	•	•	•	•			
IMSc								•	•	•	•	•	•	•	•	•		
ISWe								•	•	•	•	•	•	•	•	•	•	
ISWb2									•	•	•	•	•	•	•	•	•	
ISWf									•	•	•	•	•	•	•	•	•	
IM Sd									•	•	•	•	•	•	•	•	•	•
ISWd2												•	•	•	•			•

Certyfikaty



Więcej informacji

ABB Contact Center

tel.: 22 22 37 777

e-mail: kontakt@pl.abb.com

ABB Sp. z o.o.

Oddział w Przasnyszu

ul. Leszno 59

06-300 Przasnysz

tel.: 22 22 38 936; 22 22 38 854; 22 22 38 872

fax: 22 22 38 950

www.abb.pl

ABB zastrzega sobie prawo do dokonywania zmian technicznych bądź modyfikacji zawartości niniejszego dokumentu bez uprzedniego powiadomienia.

W przypadku zamówień obowiązywać będą uzgodnione warunki. ABB Sp. z o.o. nie ponosi żadnej odpowiedzialności za potencjalne błędy lub możliwe braki informacji w tym dokumencie.

Zastrzegamy wszelkie prawa do niniejszego dokumentu i jego tematyki oraz zawartych w nim zdjęć i ilustracji. Jakiegokolwiek kopiowanie, ujawnianie stronom trzecim lub wykorzystanie jego zawartości w części lub w całości bez uzyskania uprzednio pisemnej zgody ABB Sp. z o.o. jest zabronione.

© Copyright 2014 ABB

Wszelkie prawa zastrzeżone